



 **DATECS**

DP-50

UŽÍVATEĽSKÝ NÁVOD

verzia ECR – 65.80

OBSAH

4 - Úvod
4 - Nabíjanie Pokladnice DATECS
7 - Konštrukcia pokladnice
9 - Pokyny pre inštaláciu
10 - Pokyny pre údržbu
11 - Zapnutie/Vypnutie pokladnice
12 - Pracovné režimy
15 - REŽIM PGM (PROGRAMOVANIE)
16 - Funkčné klávesy
18 - Písanie textu
20 - Princíp programovania pokladnice DP 50
21 - Režim programovania PGM(1) - základné parametre
22 - Tabuľka č. 1 - PLU a PLU skupiny
26 - Tabuľka č. 2 - Organizácia predaja
27 - Tabuľka č. 3 - Pokladníci
29 - Tabuľka č. 4 - Klávesy zľava (%-) a príražka (%+)
30 - Tabuľka č. 5 - Formát účtenky a kópie
31 - Tabuľka č. 6 - Texty na účtenke, názov cudzej meny
32 - Tabuľka č. 7 - Dátum a čas
34 - Tabuľka č. 9 - Mena SK/EUR, Elektronický žurnál
36 - Režim programovania PGM(2) - fiškálne údaje
40 - Režim vymazania GRANDTOTÁLOV (GT) PGM(3)
41 - Tréningový režim
42 - PREDAJNÝ REŽIM REG (Predaj tovaru)
42 - Funkcie kláves v režime PREDAJ
46 - PREDAJ v obchodných aplikáciách
48 - OPRAVA, STORNO, VRATENIE
50 - ZĽAVA, PRIRÁŽKA
52 - Ukončenie účtenky - Platidlá
53 - Nepredajné operácie (nefiškálne)
54 - Formát účtenky
55 - Režim X - pokladničné správy bez vymazania
61 - Režim Z - tlač dennej a mesačnej finančnej správy
65 - Testovací režim - preverenie funkčnosti pokladnice
66 - OBSLUHA A PROGRAMOVANIE CEZ PC
68 - Inštalácia programu DATECS COMMUNICATOR
70 - Obsluha programu
72 - Popis jednotlivých funkcií programu
78 - RIEŠENIE PROBLÉMOV

ÚVOD

Kúpou registračnej pokladnice **DATECS DP-50** ste získali vo svojej triede vysoko výkonné zariadenie na registráciu tržby vhodné do väčšiny obchodných prevádzok ale aj reštauračných a pohostinských zariadeniach bez nutnosti otvárania viacerých účtov naraz. Malé rozmery a najmä vysoká výdrž batérie pokladnicu priam predurčujú pre využitie v mobilnej prevádzke.

Na nasledujúcich stranách nájdete informácie o nastavení a používaní pokladnice **DATECS DP-50**. Obsahujú návod na inštaláciu a naprogramovanie registračnej pokladnice, postup a príklady pri registrácii, vykonanie potrebných predajných štatistík a postup pre riešenie najčastejších problémov.

PRAJEME VÁM PRÍJEMNÚ PRÁCU S ELEKTRONICKÝM POKLADNIČNÝM PRÍSTROJOM DATECS DP-50

Dôležité!

Nabíjanie pokladnice DATECS

Každá prenosná registračná pokladnica vrátane modelu **DATECS DP-50** je vybavená dvomi akumulátormi. Jeden slúži pre prevádzku bez elektrickej energie a druhý záložný slúži pre udržanie nastavení pre konkrétnu firmu a predajných údajov. Bežná doba, dokedy pokladnica DP-50 dokáže bez pripojenia na napájanie udržať údaje je 90 dní od úplného nabíjania. Uchovanie údajov má na starosti iba záložný akumulátor a k jeho nabíjaniu dochádza len keď je pokladnica pripojená na napájanie a zároveň je pokladnica **ZAPNUTÁ**. Kôli nastavenému šetriacemu režimu pokladnice sa doporučuje nabíjať v režime zobrazenia dátumu a času. Pokladnicu môžete využívať na predaj aj počas nabíjania.

Postup pre nabíjanie:

- pripojte konektor adaptéra do pokladnice
- začiatok nabíjania je signalizovaný **červenou LED diodou** pod konektorom
- zapnite pokladnicu do režimu zobrazenia dátumu a času (str. 13)
- koniec nabíjania je na pokladnici signalizovaný zmenou červenej **LED** na **zelenú**
- odpojte konektor adaptéra od pokladnice

UPOZORNENIE: Ak pokladnicu nabíjate prvýkrát, alebo po dlhom čase, nechajte ju napojenú na adaptér aspoň 10 hodín napriek signalizovanému nabitíu. Ak sa pokladnica využíva iba sezónne, alebo občasne, doporučuje sa dodržiavať minimálny interval medzi nabíjajúcimi 2 mesiace. **Strata údajov pokladnice z dôvodu nesprávneho nabíjania nie je dôvodom na uplatnenie záruky na následne potrebný servisný zásah!!!**

Základné funkčné a programové vlastnosti pokladnice DP - 50

Počet položiek / PLU	max. 3000 PLU pre obchodný režim
Názov položky / PLU	max. 22 znakov
Množstvo na sklade (predané množstvo z každej položky)	max. 99999,999
Zadanie ceny	max. 999999.99
Rozsah kódov PLU	0 - 3000
Elektronický žurnál	min. 3700 riadkov - možnosť tlačiť pri dennej uzávierke (normálne / kondenzovane) - možnosť preniesť žurnál do PC
Grafické logo	veľkosť 256 x 64 bodov
Hlavička programovateľná	5 riadkov / 32 znakov ďalšie 3 riadky pre IČO, DIČ a DKP
Typy čiarových kódov	EAN-13, EAN-8, UPC (ak je interne zabudovaný snímač čiarového kódu)
Počet daňových skupín	max. 8
Počet tovarových skupín	max. 4
Počet položkových skupín	max.10
Počet pokladníkov	max. 30 pokladníkov s menom a heslom
Počet pokladníkov počas dňa	max. 2
Počet kópií účtenky (pre prípady platby kartou)	max. 3
Počet interných dokladov – tiketov	max. 3
Typy platieb	hotovosťou, šekom alebo kartou, v dvoch rôznych menách SK / EURO
Pamäť 128kByte CMOS RAM	Uchováva informácie cca. 90 dní po vypnutí nabíej pokladnice

Technické parametre pokladnice

Termotlačiareň Citizen MLT-289	Rýchlosť tlače: 12 riadkov za sekundu Počet znakov na riadok: 42 Spôsob vkladania papiera: drop in and print (zjednodušený spôsob bez vťahovania papiera do mechaniky tlačiarne – vlož rolku, zatvor kryt a tlač)
Displej	- LCD alfanumerický 2x16 znakov pre obsluhu - LCD alfanumerický 2x16 znakov pre zákazníka (voliteľné príslušenstvo)
Rozhrania	1 USB port pre pripojenie: - PC (max. 38400 Bd) - váhy
Batéria	hlavná Li-ION 7,4V/2AH záložná Ni-MH 3,6V/40mAh
Spotrebný materiál	šírka 57mm hrúbka od 60 do 70 µm priemer rolky 50 mm
Napájanie cez adaptér	vstup: ~100-240V, 50-60Hz, 0.3A výstup: =9V, 1A, 9W
Hodiny reálneho času	pracujú minimálne 90 dní od vypnutia nabítej pokladnice
Rozmery	D190 x Š87 x V65 mm (bez zákaznickeho displeja)
Hmotnosť	530 g

Konštrukcia pokladnice

Vonkajší popis

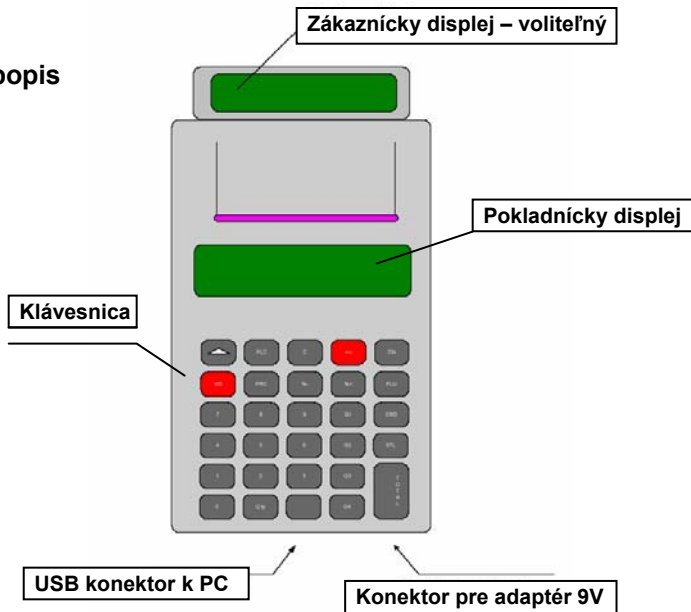

Klávesnica

Klávesnica pozostáva z 29 kláves – 18 funkčných a 11 numerických

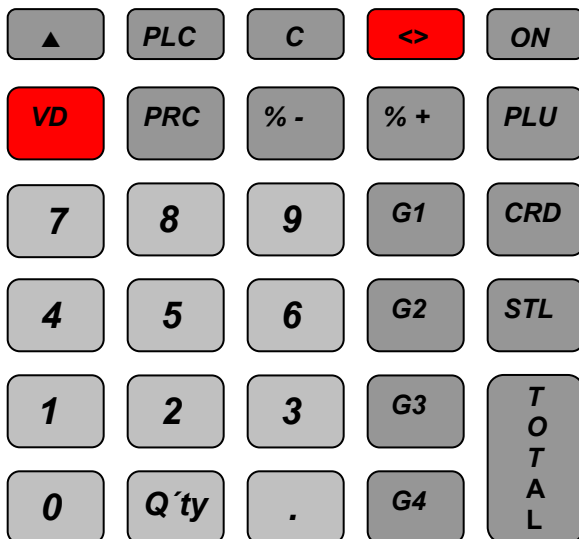

Displej

Pokladnica má 2x16 znakový alfanumerický LCD displej pre obsluhu a je ju možné doplniť o 2x16 znakový alfanumerický LCD displej pre zákazníka. Displej podporuje zobrazenie všetkých slovenských a českých znakov.

Displeje zobrazujú rovnaké textové informácie ako napr. názov tovaru, typ platobného média ako aj údaje zadávané pri programovaní zariadenia.

Tlačiareň

Pokladnica používa termotlačiareň Citizen MLT-289. Tento typ tlačiarne sa okrem vysokej rýchlosti tlače (až 12 riadkov za sekundu) a spoľahlivosti vyznačuje najmä jednoduchou výmenou papierovej pásky. Pre zabezpečenie bezporuchovej prevádzky doporučujeme používať spotrebný materiál s nasledovnými parametrami:

- šírka papiera 57 mm;
- hrúbka 60-70 µm;
- max. priemer rolky 55 mm.

Pamäť

Operačná pamäť pokladnice uchováva informácie nazhromaždené v procese registrácie predajov. Vnútoraná batéria zabezpečuje uchovanie týchto informácií minimálne po dobu 90 dní od vypnutia nabíej pokladnice.

Batéria

Pokladnica obsahuje v základnom prevedení batériový blok umožňujúci prácu nezávisle na elektrickej sieti. Inteligentný nastaviteľný systém šetrenia batérie zabezpečuje automatické vypnutie displeja pri nečinnosti zariadenia. Návrat do pracovného stavu sa vykoná opätovným zatlačením klávesy 

Batéria umožňuje vytlačenie minimálne 80000 riadkov na jedno nabitie.

Rozhranie pre pripojenie PC

Pokladnica sa pripája k PC pomocou štandardného USB portu maximálnou rýchlosťou 38400Bd. Pomocou toho istého rozhrania je možné pripojiť aj váhu (DATECS, DIBAL, ANGEL)

Napájací adaptér

Pokladnica je vybavená napájacím adaptérom pre napájanie z elektrickej siete 230V/50 Hz.

Pokyny pre inštaláciu

Otvorte krabicu a vyberte pokladnicu. Odstráňte všetky obaly. Umiestnite pokladnicu na miesto určené pre jej používanie.

Neumiestňujte pokladnicu na priame slnečné svetlo, v blízkosti vyhrievacích telies a v extrémne prašnom a vlhkom prostredí.

Pravidelne kontrolujte stav papiera v tlačiarňi najmä ak sa chystáte tlačiť obsah žurnálu. Pri výmene papiera a počas tlače nevyťahujte papier z tlačiarne násilím. Môže to spôsobiť jej zničenie. Používajte papierové pásy doporučené výrobcom pokladne. Používanie nekvalitných termopások spôsobuje predčasné opotrebenie tlačiarne, alebo nekvalitnú tlač.

Obsah balenia pokladnice DP-50:

- krabica
- registračná pokladnica
- USB komunikačný kábel k PC
- napájací adaptér
- základný (skrátенý) návod
- inštaláčnэ CD
- zákaznicky displej zabudovaný v pokladnici - voliteľný
- snímač čiarového kódu - voliteľný

Dokúpiteľné príslušenstvo: (informujte sa u svojho dodávateľa)

- prenosné kožené púzdro
- CL napájací adaptér do auta

Pokyny pre údržbu

- ochraňujte pokladnicu pred nárazmi, vibráciami a inými zdrojmi mechanického poškodenia
- pokladnicu je možné čistiť jemnou handričkou a vhodnými čistiacimi prostriedkami určenými na ošetrovanie plastov
- tlačiareň a klávesnicu je potrebné pravidelne čistiť od prachu, zvyškov papiera a iných mechanických nečistôt jemnou handričkou alebo kefkou
- všetky opravy napájacej časti, tlačiarne či elektroniky smie vykonávať iba servisný technik. Každý servisný zásah sa musí vykonávať pri odpojení napájacom adaptéri
- podľa §3 ods. 8 vyhlášky MF SR č. 353/1996 Z.z. je nevyhnutné uchovávanie kontrolných pásovk (žurnálu) minimálne po dobu 3 rokov od konca roku vyhotovenia. Pre termocitlivé papierové pásy sú stanovené nasledovné podmienky skladovania: nevystavovať priamemu slnečnému žiareniu a teplote nad 40°C, chrániť ich pred stykom s mäkkým PVC, zmäkčovadlami, rozpúšťadlami a vodou. Vlastnosti pásovk musia zabezpečiť potrebnú dĺžku uchovania údajov pri dodržaní stanovených skladovacích podmienok.
- dodávateľ žiadnym spôsobom neručí za kvalitu tlače a uchovanie údajov, v prípade nedodržania stanovených podmienok
- zabráňte obliatiu pokladnice, alebo vniknutiu vody, alebo inej tekutiny do pokladnice - hrozí trvalé poškodenie pokladnice
- zariadenie a jeho príslušenstvo udržiajte mimo dosah detí
- dodávateľ nezodpovedá za závady, alebo škody vzniknuté nesprávnou obsluhou a používaním pokladnice v rozpore s popisom v návode - **na následnú opravu z dovodu takéhoto poškodenia nie je možné uplatniť si záruku!**
- nepoužiteľné zariadenie spadá do kategórie elektronického odpadu, preto je zakázané ho odhadzovať do bežného komunálneho odpadu

Zapnutie / Vypnutie pokladnice

Stlačením klávesy **ON** zapnete pokladnicu

Na displeji sa objaví text

OFF

Pri zobrazení **OFF** na displeji sa prístroj vypne automaticky za 30 sekúnd, alebo okamžite po stlačení klávesy **0**

Do polohy **OFF** na displeji sa prechádza zatlačením klávesy **<>**

Núdzovo je možné pokladnicu vypnúť, ak sa súčasne zatlačia klávesy:



Vkladanie papierovej rolky do tlačiarne

- otvorte kryt tlačiarne
- vložte novú papierovú rolku, papier sa musí odvíjať zdola tak, ako je zobrazené na obrázku nižšie
- povytiahnite papierovú pásku cca 5 až 10 cm nad horný okraj tlačiarne
- zatvorte kryt tlačiarne

Ak sa vám počas používania pokladnice zobrazí na displeji nápis **PF**, znamená to, že vám došiel papier v tlačiarňi. Po správnom založení papierovej rolky musíte stlačiť postupne klávesy

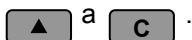

Po opätovnom zavedení papierovej pásky do tlačiarne pokračuje pokladnica v činnosti od bodu, v ktorom bola prerušená. **Správne odtrhnutie papiera sa vykonáva ťahom opačným smerom od pokladničkeho displeja (od seba)!!!**

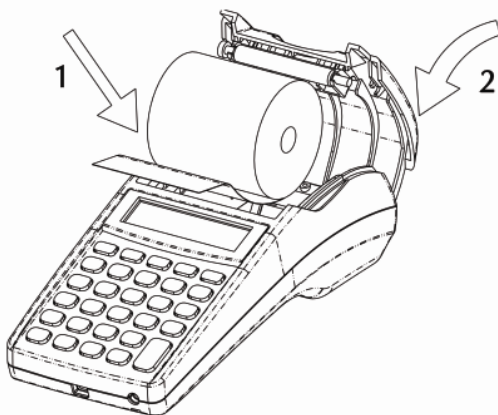



PRACOVNÉ REŽIMY

Ak chcete programovať pokladnicu, prečítajte si prosím pozorne režim **PROGRAMOVANIE (PGM)** registračnej pokladnice (určené najmä pre servisného technika).











V prípade, že je pokladnica už naprogramovaná servisným technikom, prejdite do režimu **PREDAJ (REG)**.

Pracovný režim pokladnice možno vybrať, ak displej zobrazuje

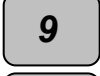

(stav **OFF**)

a zadáte jednu z nasledujúcich kláves:

	režim REG	-	registrácia obrátov, predaj (str.42)
	režim X	-	tlač správ bez výmazu údajov (str.55)
	režim Z	-	tlač správ s následným výmazom údajov, tlač žurnálu (str.61)
	režim PGM	-	programovanie pokladnice (str.15)
		-	načítanie grafického loga z PC (str.76)
		-	testovací režim (nejedná sa o tréning!) (str.65)
		-	OFF LINE komunikácia s PC (programovanie, predajné správy) (str.70)
		-	zobrazenie stavu akumulátora, následne po 2s. zobrazenie aktuálneho dátumu a času Režim nabíjania záložného akumulátora.
		-	vypnutie pokladnice, ak je v stave OFF (str.11)
		-	pomocou klávesy sa prechádza z ľubovlného stavu do stavu OFF

DOLEŽITÉ! Pokladnica vám nepovolí vstup do režimov **X** a **Z** pokiaľ je nastavený **TRÉNINGOVÝ REŽIM** (str.41)

Prístupové práva pokladníkov

Pokladníci nemajú rovnaký prístup do všetkých režimov.

Prístup sa určuje nasledovným spôsobom :

- pokladníci 1-24 majú prístup iba do režimu **REG**
- pokladníci 25, 26 majú prístup do režimov **REG** a **X**
- pokladníci 27, 28 majú prístup do režimov **REG** , **X** a **Z**
- pokladníci 29, 30 (vedúci pracovník, servisný technik) majú prístup do všetkých režimov: **REG**, **X**, **Z** a **PGM**
- do zvyšných režimov je prístup pokladníkov bez obmedzení

Prístup k režimom, pre ktoré je nutné heslo:

Pokladník Režim	1-24	25,26	27,28	29	30
1 REG	+	+	+	+	+
2 X	-	+	+	+	+
3 Z	-	-	+	+	+
4 PGM(1)	-	-	-	+	+
4 PGM(2) (3)	-	-	-	-	+

Po zatlačení klávesy pre výber pracovného režimu sa na displeji objavuje žiadosť o zadanie hesla (napr. režim **REG**). **Heslo je pri základnom nastavení zhodné s číslom pokladníka :**

R
HESLO : - - - - -

Operátor zadá heslo pre vstup do režimu a stlačí klávesu

T
O
T
A
L

Výber pracovného režimu (príklad - výber režimu „4“ PGM)

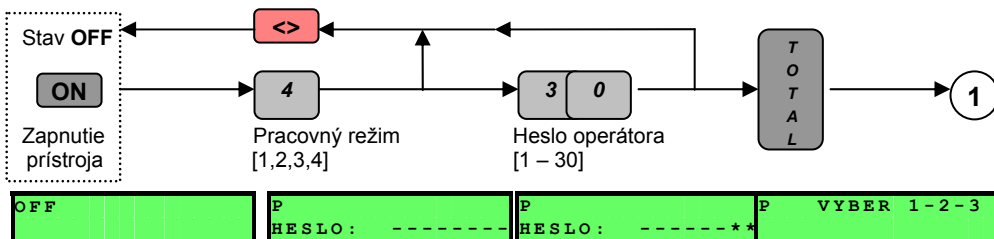

Režim PGM (PROGRAMOVANIE)

Do režimu **PGM** vstúpite iba zo stavu **OFF** stlačením klávesy .

Na displeji sa zobrazí:

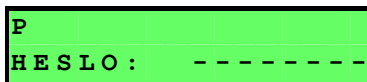



zadajte heslo pokladníka (29 alebo 30) a stlačte klávesu . Zobrazí sa:

29 – priamo vstúpi do **PGM(1)**

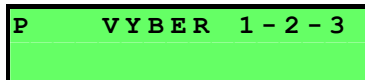
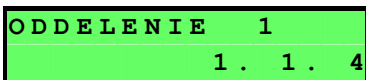
30 – možnosť výberu z **PGM(1)(2)(3)**



V druhom prípade môžete vstúpiť stlačením klávesy do nasledovných režimov:

-  režim **PGM(1)** - programovanie položiek PLU a základných parametrov (str.21)
-  režim **PGM(2)** - programovanie špecifických daňových parametrov DKP, IČO, DIČ a sadzby DPH(str.36)
-  režim **PGM(3)** - výmaz GRANDTOTÁLOV **!!!POZOR!!! smie vykonávať iba servisný technik** (str.40)

Funkcie kláves v režime PROGRAMOVANIE

Programovanie parametrov je založené na forme tabuliek. Každá tabuľka sa skladá z určitého počtu polí, ktoré obsahujú jeden, alebo viac riadkov. Pole nesie textový (alfanumerický), alebo číselný (numerický) údaj. Každé takéto pole je zložené z adresy poľa a samotného údaju. Pri vstupe do zodpovedajúceho poľa je zobrazená jeho adresa nasledovným spôsobom:

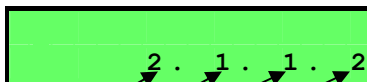

č. tabuľky
č. riadku
č. poľa
veľkosť poľa

Výnimku tvorí len 1.tabuľka na programovanie položiek PLU. Vtedy sa v hornom riadku zobrazuje názov PLU a nie je zobrazené číslo tabuľky.

Funkčné klávesy: funkcie kláves v režime **PGM**

Q'ty	prechod do nasledujúcej tabuľky. Po dosiahnutí poslednej tabuľky prechod na prvú tabuľku.
%+	prechod do nasledujúceho riadku (PLU, hlavičky účtenky)
%-	prechod do predchádzajúceho riadku (PLU, hlavičky účtenky)
PRC	prechod do nasledujúceho poľa tabuľky. Pri písaní textov posúva kurzor doprava.
VD	prechod do predchádzajúceho poľa tabuľky. Pri písaní textov posúva kurzor doľava.
T O T A L	uloží zadany, alebo zmeneny údaj poľa
STL	zmena zobrazenia údaju poľa medzi adresou a hodnotou
CRD	vytlačí naprogramovaný údaj poľa
PLC	<ol style="list-style-type: none">1. spoločne s následne stlačenou klávesou „0“ sa uskutočňuje uloženie nastavenia dátumu a času2. Priamy prechod do vzdialeného riadku PLU3. Dvojité stlačenie aktivuje snímač čiarového kódu počas programovania PLU
G1	vyberie prvú sadu písmen alfanumerických znakov pri programovaní textov
G2	vyberie druhú sadu písmen alfanumerických znakov
G3	vyberie tretiu sadu písmen alfanumerických znakov
G4	vyberie štvrtú sadu – špeciálne symboly

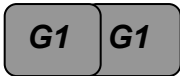

dvojnásobným zatlačením klávesy vyberiete prvú sadu slovenských a českých znakov s diakritikou

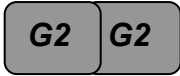

dvojnásobným zatlačením klávesy vyberiete druhú sadu slovenských a českých znakov s diakritikou



dvojnásobným zatlačením klávesy vyberiete tretiu sadu slovenských a českých znakov s diakritikou

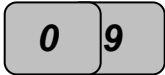

klávesy 0 až 9 - zadávanie údajov v numerických poliach

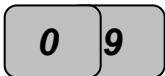

klávesy 0 až 9, bodka - priame zadávanie číslic pri programovaní textov. V spojení s klávesami výberu sady písma slúžia na písanie textov.

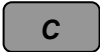
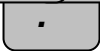

klávesa maže zle zadaný údaj poľa. Pri písaní textov slúži na zadanie medzery.

PÍSANIE TEXTOV

Ak chcete zadať znak, alebo symbol, stlačte najskôr klávesu výberu sady **G1** až **G4** (číslo zvolenej sady sa zobrazí v pravom hornom rohu na displeji) a potom príslušnú numerickú klávesu. Pre napísanie číslice, alebo bodky môžete zadať priamo numerickú klávesu, alebo bodku. Mezeru zadáte klávesou **C**. Pre pohyb kurzoru v texte použite klávesy **VD** a **PRC**. **Pokladnica používa iba veľké písmena!**

Popis znakov abecedy na klávesnici:

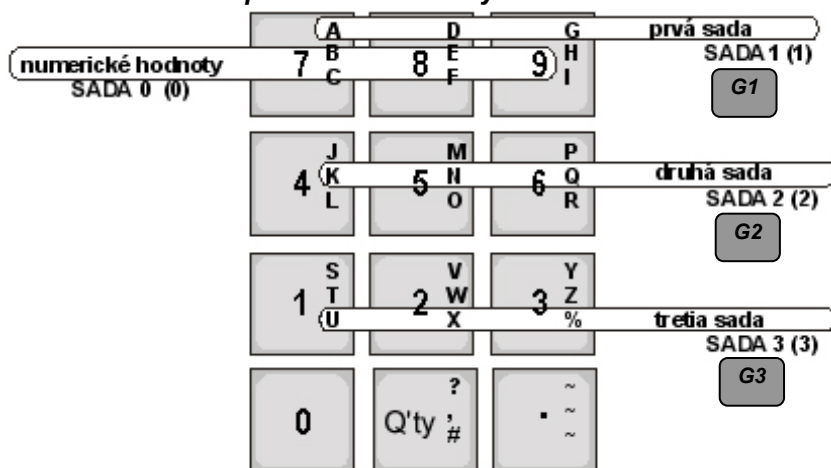

Popis diakritiky a špeciálnych znakov na klávesnici:

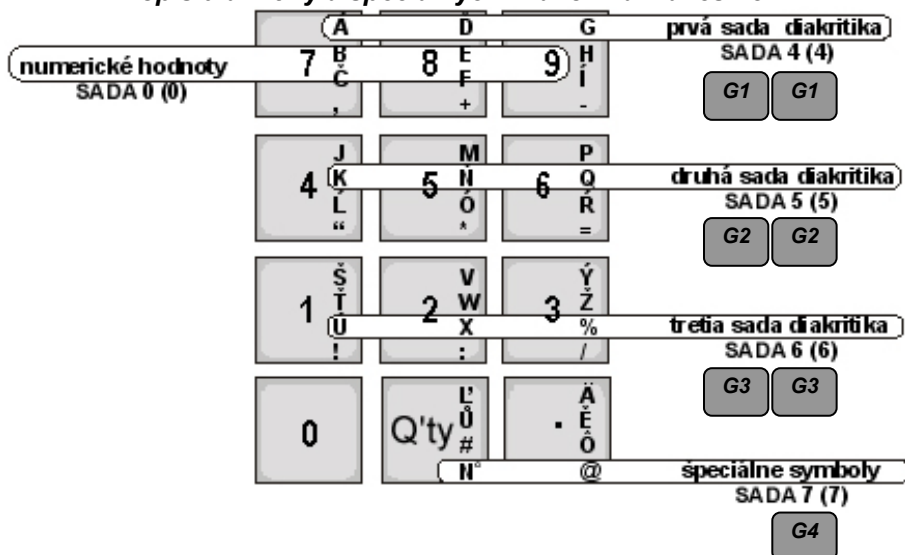

Zjednodušená tabuľka postupnosti kláves pre zadávanie znakov:

symbol	medzera	hrubé	0	1	2	3
klávesy	C	G1 .	0	1	2	3
symbol	4	5	6	7	8	9
klávesy	4	5	6	7	8	9
symbol	%	?	.	,	+	-
klávesy	G3 3	G1 0	.	G4 7	G4 8	G4 9
symbol	"	*	=	!	:	/
klávesy	G4 4	G4 5	G4 6	G4 1	G4 2	G4 3
symbol	#	@	Nº	A	B	C
klávesy	G3 0	G4 . G4 .	G4 0	G1 7	G2 7	G3 7
symbol	D	E	F	G	H	I
klávesy	G1 8	G2 8	G3 8	G1 9	G2 9	G3 9
symbol	J	K	L	M	N	O
klávesy	G1 4	G2 4	G3 4	G1 5	G2 5	G3 5
symbol	P	Q	R	S	T	U
klávesy	G1 6	G2 6	G3 6	G1 1	G2 1	G3 1
symbol	V	W	X	Y	Z	Á
klávesy	G1 2	G2 2	G3 2	G1 3	G2 3	G1 G1 7
symbol	Ä	Č	Ď	É	Ě	Í
klávesy	G1 G1 .	G3 G3 7	G1 G1 8	G2 G2 8	G2 G2 .	G3 G3 9
symbol	Í	Ĺ	Ň	Ó	Ô	Ř
klávesy	G3 G3 4	G1 G1 0	G2 G2 5	G3 G3 5	G3 G3 .	G3 G3 6
symbol	Š	Ť	Ú	Ů	Ý	Ž
klávesy	G1 G1 1	G2 G2 1	G3 G3 1	G2 G2 0	G1 G1 3	G2 G2 3

Ak chcete zadať písmo s dvojnásobnou šírkou, najskôr zadajte znak „**hrubé**“ a potom konkrétny znak. Znak „**@**“ môže byť tlačný iba v dvojnásobnej šírke - na displeji sa zobrazuje v tvare „**@@**“. Medzera sa zadáva stlačením klávesy **C**. Ak sa potrebujete v texte vrátiť na iné miesto (napr. pri urobení chyby), použite na posuv kurzora klávesy **VD** a **PRC**.

Princíp programovania pokladnice DP50

Princíp programovania Tabuľky č. 1 :

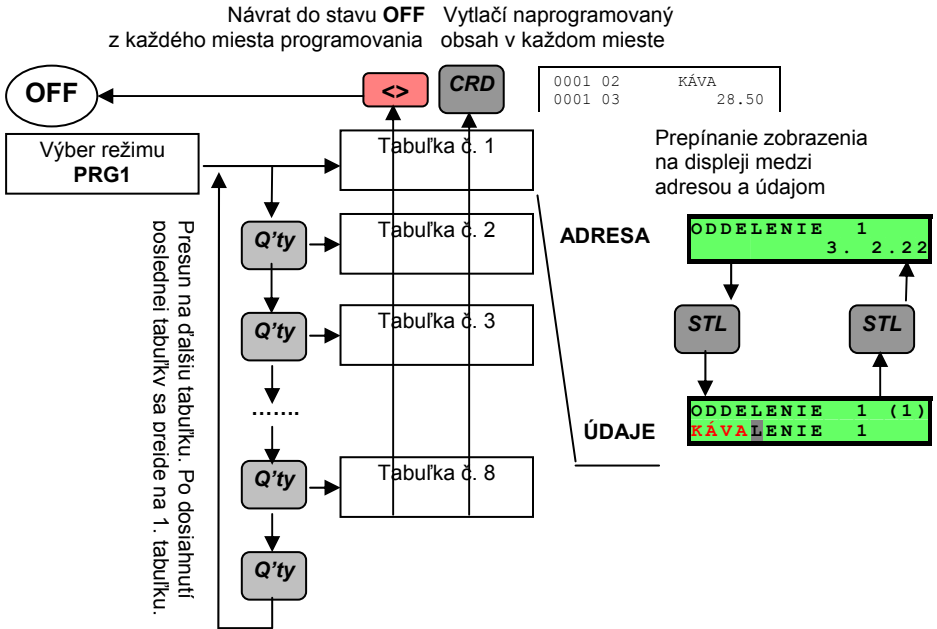

Príklad pohybu v Tabuľke č. 1:

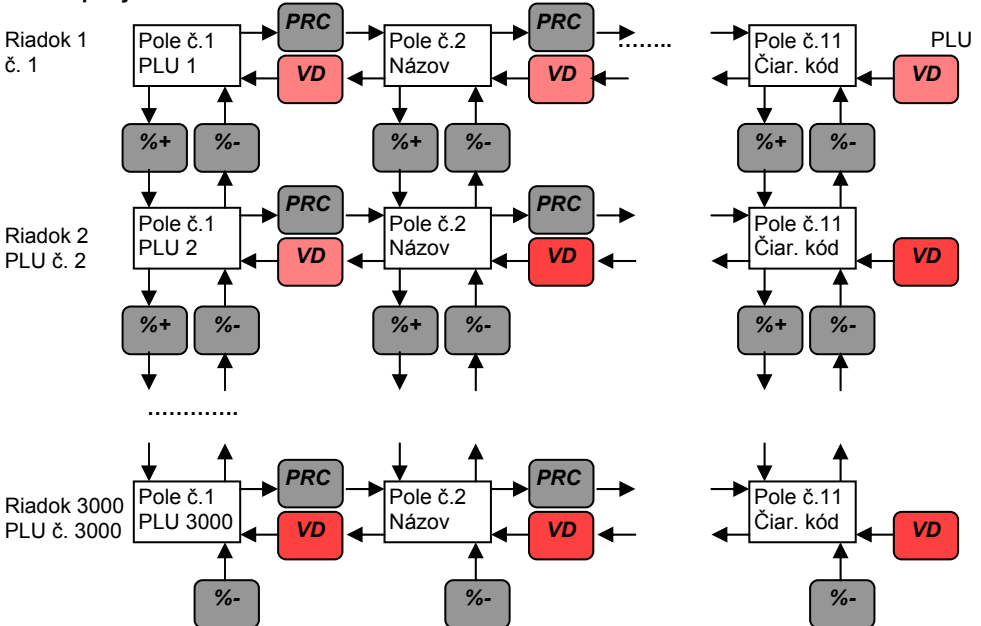

Režim programovania PGM(1) – základné parametre

Jedná sa o programovací režim, v ktorom je možné nastaviť základné parametre pokladnice a najmä tovarové položky PLU.

Programovateľné parametre sú v tomto režime rozdelené do ôsmich tabuliek (tabuľka číslo 8 sa nepoužíva – zo 7. tabuľky sa prejde po stlačení klávesy  na 9. tabuľku).

Zoznam tabuliek nastavení v úrovni **PGM(1)**:

Tabuľka	
1	PLU a skupiny PLU
2	Organizácia predaja
3	Pokladníci – Operátori
4	Parametre kláves zľava %- a prirážka %+
5	Formát účtenky a kópie
6	Hlavička účtenky, názov cudzej meny
7	Dátum a čas
9	Mena SK / EUR, Elektronický žurnál

UPOZORNENIE: V tabuľkách sa uvádzajú všetky možnosti nastavenia. Pokladnica je po vymazaní nastavená v základnej konfigurácii. Pre lepší prehľad sú tieto základné nastavenia vyznačené **šedým odtieňom**.

Tabuľka č. 1 - PLU a PLU skupiny

Tabuľka obsahuje 3000 riadkov a každý riadok má 11 polí.

Č. poľa	Parameter	Rozsah	Poznámky (základné nastavenie)
1	PLU kód	1 až 3000	Toto pole je iba informačné o čísle PLU pre riadok 1 až 3000 sú nastavené hodnoty od „1“ do „3000“.
2	Názov	do 22 znakov	Základné nastavenie 1 až 4: „ODDELENIE 1“ až „ODDELENIE 4“. Základné nastavenie 5 až 3000: „medzera“.
3	Cena	do 8 číslic	Základné nastavenie: „0.00“. Počas programovania nezadávať desatinnú bodku!
4	Predané množstvo		Toto pole je iba informačné – zobrazí počet doterajších predajov na samotné PLU Formát xxxxx.xxx
5	Tovarové skupiny	1 až 4	Základné nastavenie pre PLU 1 až 4: „1“ až „4“ Základné nastavenie pre PLU 5 až 3000: „4“ Ak je nastavené „0“ - PLU je nepredajné
6	Položkové skupiny	1 až 10	Základné nastavenie: „1“ Ak je nastavené „0“ - PLU je nepredajné
7	Daňové skupiny	1 až 8	Základné nastavenie: „1“ Ak je nastavené „0“ - PLU je nepredajné
8	Príznak: PLU alebo typ PLU	0,1,2,4,5	Základné nastavenie pre PLU 1 až 4: „1“ Základné nastavenie pre PLU 5 až 3000: „0“ 0 - pevné PLU - nutná naprogramovaná cena 1 - otvorené PLU – použiteľná naprogramovaná cena, alebo sa cena zadá pri predaji 2 - maximálna cena (HALO) – zadaná cena pri predaji nesmie prekročiť naprogramovanú cenu 4 - linkovanie PLU – okrem tohto parametru je potrebné v poli 10 zadať kód pripojeného PLU a v poli 11 počet kusov s tromi desatinnými miestami bez bodky (pri 3 ks sa nastaví 3000) 5 - posledná položka – ak je predaná táto položka, účet je automaticky uzatvorený.
9	Nepoužitý		
10	Čiarový kód (5)	prvých 5 číslic	Základné nastavenie: „100000“ - prvých 5 cifier čiarového kódu EAN-13 0: znamená použitie kódu EAN-8, ktorý je nutné zadať v poli 11, inak bude PLU nepredajné!
11	Čiarový kód (8)	ďalších 8 číslic	Základné nastavenie: „0“ pravých 8 číslic čiarového kódu EAN-8, alebo EAN-13

Príklad pre programovanie Tabuľky č. 1 - PLU

Chceme naprogramovať tovar s názvom „KÁVA“ pod kódom PLU „1“ cenou „28.50“, zaradený do tovarovej skupiny „2“, položkovej skupiny „5“ a daňovej skupiny „2“:

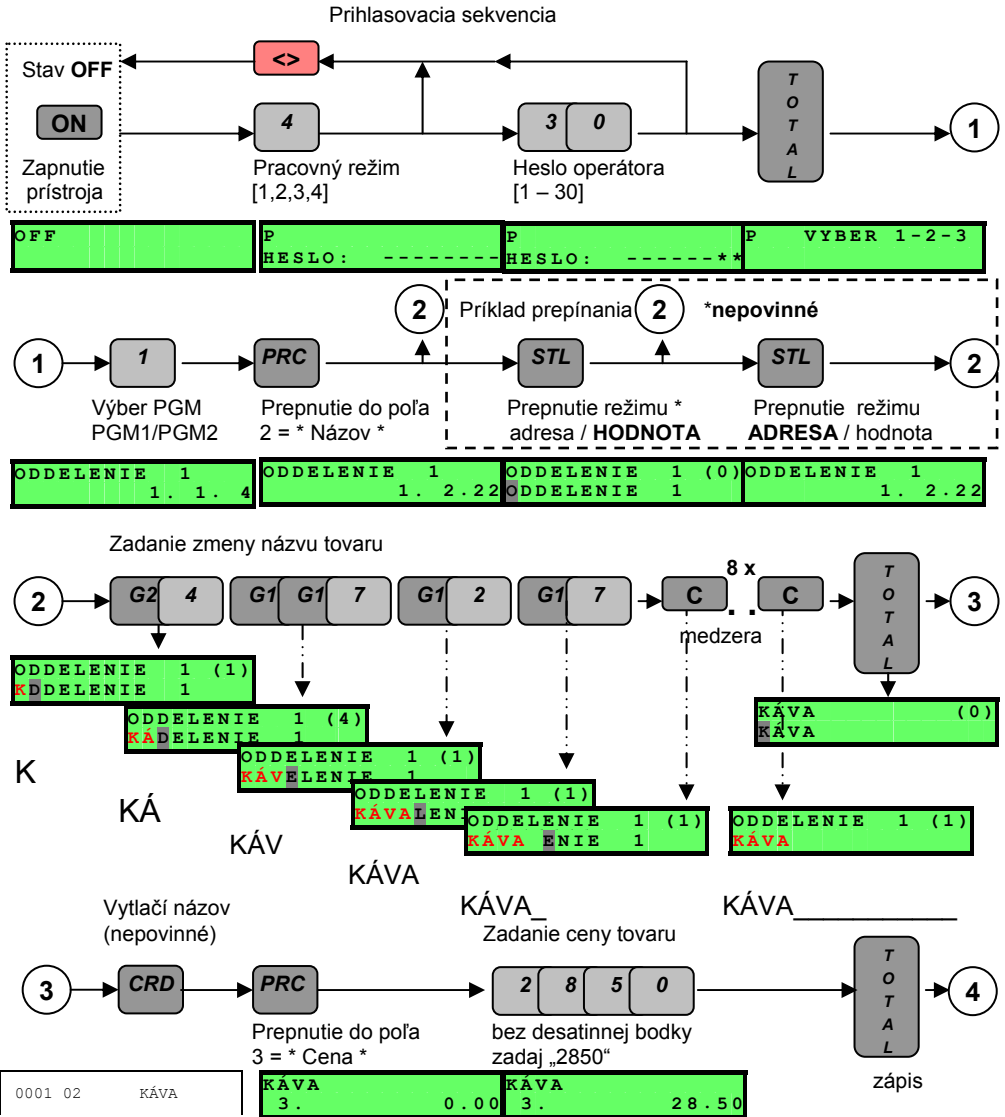

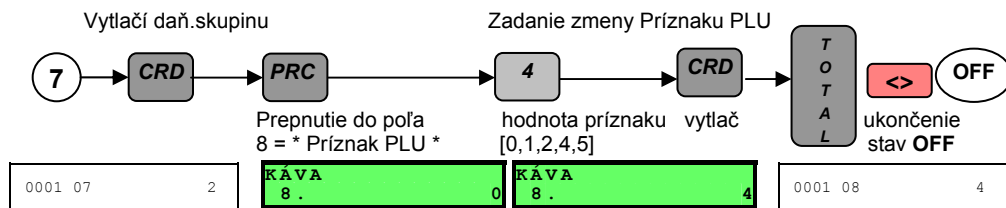
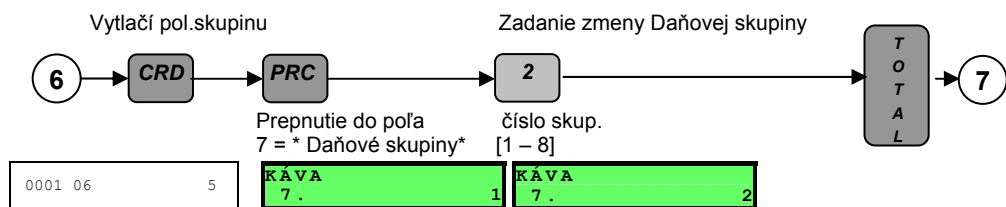
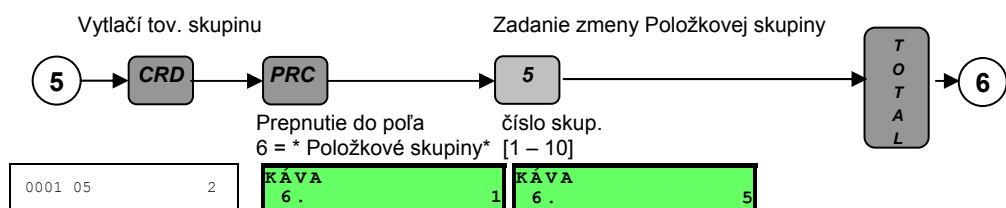
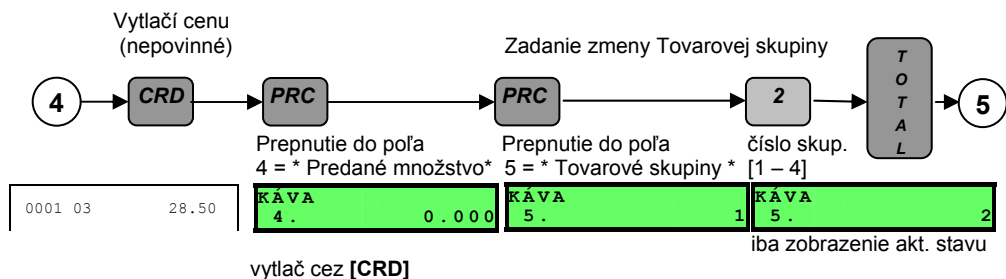

Polia pre zadanie čiarového kódu sú aktívne aj v prípade nepoužívania snímača čiarového kódu a prípadný naprogramovaný čiarový kód sa dá využiť pri samotnom predaji. V takom prípade sa namiesto čísla PLU zadá za pomoci klávesy PRC číslo čiarového kódu. Takýto spôsob by mohol nájsť uplatnenie, keď potrebuje pokladník načítať tovar napríklad podľa katalógového viacmiestneho čísla.

Pokladnica nepodporuje pripojenie štandardného snímača čiarového kódu ako externého zariadenia! Je možné pri objednávke zabudovať snímač čiarového kódu priamo do pokladnice namiesto zákazníkoveho displeja.

Rýchly výber PLU v režime PGM (1)

V režime Programovania parametrov PLU možno priamo preskočiť do iného riadku PLU nasledovným postupom:

- vstúpte do režimu **PGM (1)** (str. 23)
- zatlačte klávesu **PLC**
- zadajte číslo položky PLU
- zatlačte klávesu **PLC**, nastavíte sa na programovanie vybraného PLU

Príklad pre výber PLU č.33:

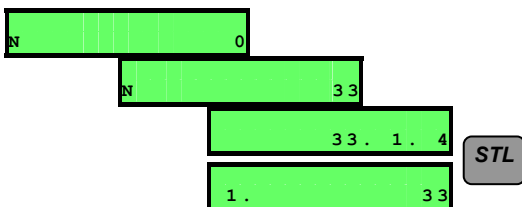
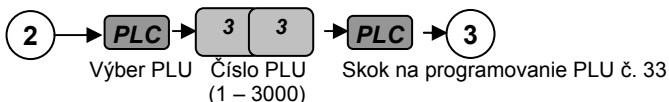

Práve ste naprogramovali všetky parametre popisovanej položky (PLU). Rovnakým spôsobom môžete naprogramovať všetky zostávajúce tovary PLU. Pred programovaním položky je nutné poznať o každej položke: **Názov, Cenu, Tovarovú skupinu, Daňovú skupinu atď...**

Ak je pri programovaní PLU (Tabuľka 1) zobrazený v ľavom dolnom rohu symbol „=“, znamená to, že na tejto položke PLU už bol vykonaný predaj.

Tabuľka č. 2 – Organizácia predaja

Tabuľka obsahuje 1 riadok s 9 poliami

Číslo poľa	Parameter	Rozsah	Poznámky (základné nastavenie)
1	Číslo pokladnice	1 až 99	Základné nastavenie: 1
2	Typ predaja	0,3,4	0 – bez váhy 3 – predaj s váhou DATECS 4 – predaj s váhou DIBAL a ANGEL
3	Nepoužité		
4	Nepoužité		
5	Tréningový režim	0,1	0 - vypnutý 1 - zapnutý
6	Automatické vypnutie ECR po 30 sekundách (v REG a OFF)	0,1	0 – vypnuté 1 – zapnuté
7	Nulovanie obratu PLU pri Z správe	0,1	0 - zapnuté 1 – vypnuté
8	Programovanie a predaj cez PC v režime REG	0 až 3	0 – zakázaný (povolený iba v režime 9) 1 – programovanie z PC v REG povolené 2 – predaj z PC povolený 3 – programovanie a predaj z PC povolený
9	Komunikačná rýchlosť	1 až 4	1 – 4800 Bd 2 – 9600 Bd 3 – 19200 Bd 4 – 38400 Bd

Poznámka: ak je pole 6 (Automatické vypnutie) zapnuté, potom sa pokladnica v režime **REG** vypne automaticky, ak nie je vykonávaná aktivita viac ako 30 s. Aktivitou sa myslí stlačenie akejkoľvek klávesy alebo komunikácia s PC. Po stlačení klávesy **ON** sa pokladnica dostane do stavu pred vypnutím.

Príklad pre programovanie Tabuľky č. 2

Chceme naprogramovať nové číslo pokladnice na hodnotu „10“. Jedná sa o logickú adresu pokladnice pri predaji a komunikácii s PC.

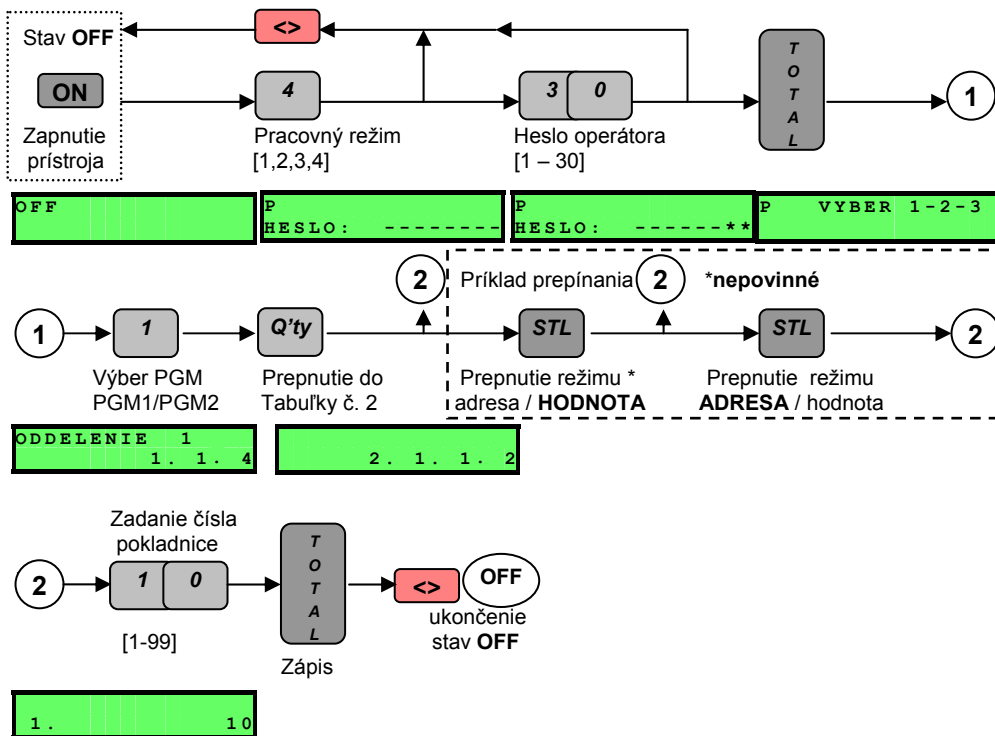

Tabuľka č. 3 – Pokladníci

Tabuľka obsahuje 30 riadkov(pokladníkov) a každý riadok má 2 polia

Číslo poľa	Parameter	Rozsah	Poznámky (základné nastavenie)
1	Meno pokladníka	max. 10 znakov	Základné nastavenie: „POKLADNÍK“ pre riadok 1 až 30
2	Heslo pokladníka	max. 8 číslic	Základné nastavenie: „1-30“ pre riadok 1 až 30 je heslo rovnaké ako číslo riadku

V tabuľke č. 3 sú naprogramované nastavenia pokladníkov. Tabuľka má 30 riadkov, takže je možné zadať až 30 rôznych pokladníkov. Každý riadok má dve polia – jedno pre názov pokladníka (10 znakov) a druhé pre jeho prístupové heslo. Pomocou alfanumerických znakov zadajte meno pokladníka (str.18).

Príklad pre programovanie Tabuľky č. 3

Chceme naprogramovať pokladníka s menom R. VESELÝ a heslom „987“.
Zatlačte nasledovnú postupnosť kláves:

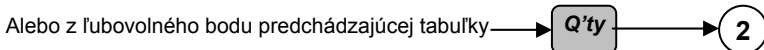
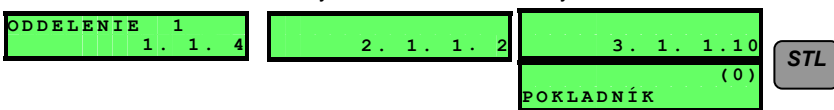
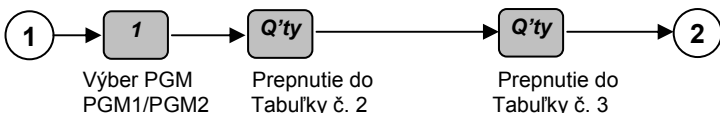
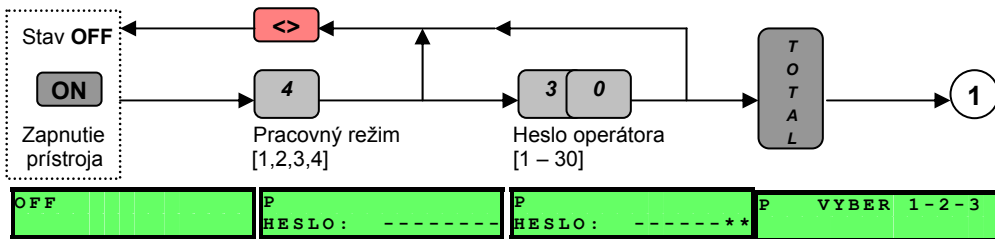

Zadanie mena pokladníka
max. 10 znakov

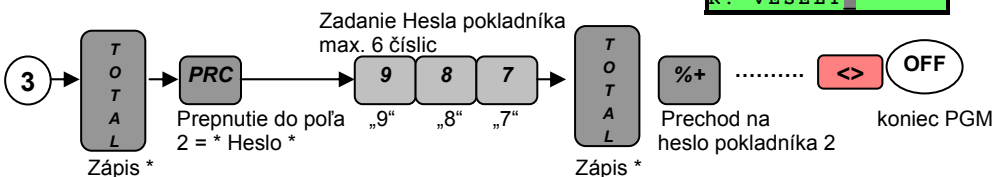
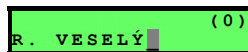

* ak pokladnica “pípne a na displeji sa zobrazí nezmenený text alebo heslo, je nutné vytlačiť Elektronický žurnál, pretože na konkrétnom pokladníka už bol realizovaný predaj (str.62).

Tabuľka č. 4 – Klávesy zľava (%-) a prirážka (%+)

Tabuľka obsahuje 2 riadky, každý má 2 polia. Riadok 1 = %+, riadok 2 = %-

Číslo poľa	Parameter	Rozsah	Poznámky (zákl. nastavenie)
1	Povolenie, alebo zakázanie funkcie klávesy	0,1	0 – zakázané použitie klávesy 1 – povolené použitie klávesy
2	Nastavenie percent	0.00% až 99.99%	Základné nastavenie: „0.00“ Pri nastavení zadajte 4 číslice bez desatinnej body

Príklad pre programovanie Tabuľky č. 4

Chceme nastaviť zľavu 10 percent:

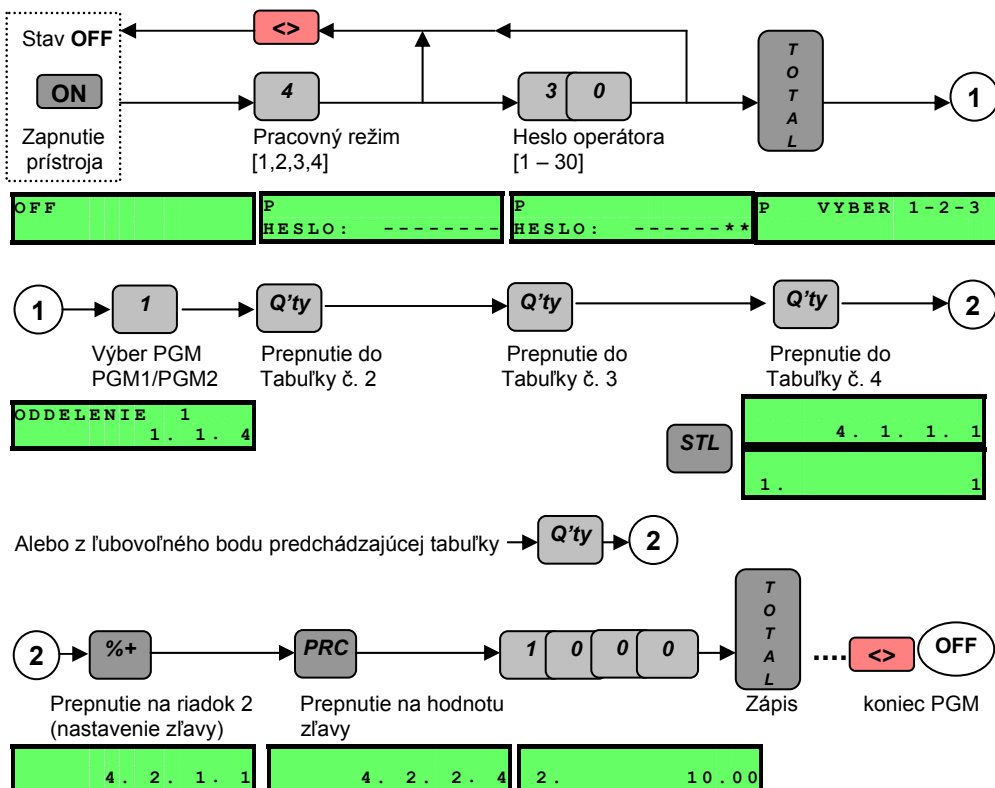

Tabuľka č. 5 – Formát účtenky a kópie

Tabuľka obsahuje jeden riadok s 8 poliami

Číslo poľa	Parameter	Rozsah	Poznámky (základ. nastavenie)
1	Nepoužité		
2	Nepoužité		
3	Tlač počtu predajov na účtenke	0,1	0 – nie 1 – áno
4	Platca / Neplatca dane (DPH)	0,1	0 – Platca 1 – Neplatca
5	Tlač grafického loga na konci účtenky	0,1	0 – nie 1 – áno - pred nastavením musí byť logo nahrané do pokladnice (str.76)
6	Vloženie prázdneho riadku medzi „CELKOM“ a zvyšku účtenky	0,1	1 – áno 0 – nie
7	Počet tlačených kópií účtenky („KÓPIA“)	0 až 3	Základné nastavenie: „0“
8	Počet interných dokladov	0 až 3	Základné nastavenie: „0“ Interné doklady rozdeľujú PLU podľa Tovarových skupín Tlač ďalšej účtenky pokračuje zatlačením ľubovoľnej klávesy

Príklad pre programovanie Tabuľky č. 5

Chceme nastaviť pokladnicu na neplatcu DPH:

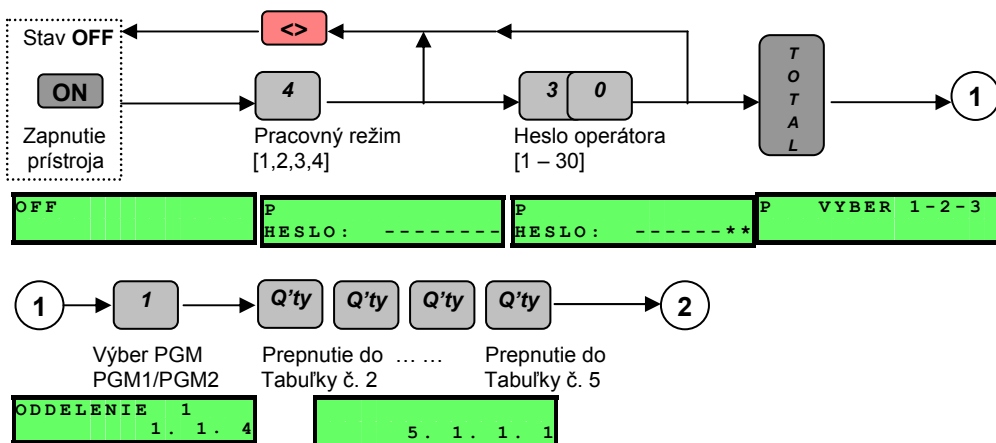

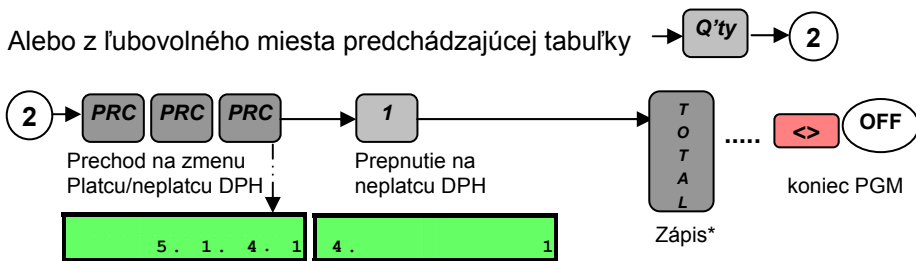

* pokiaľ nedôjde k zmene v nastavení na platcu, alebo neplatcu DPH, je nutné vykonať dennú a mesačnú uzávierku s vytlačeníím elektronického žurnálu.

Tabuľka č. 6 – Hlavička účtenky, názov cudzej meny

Tabuľka obsahuje 6 riadkov s jedným polom.

5 riadkov nastavuje hlavičku účtenky, 6.riadok názvy domácej a cudzej meny.

Číslo poľa	Parameter	Rozsah	Poznámky (základné nastavenie od výroby)
1	1. riadok hlavičky	do 32 znakov	BOWA S.R.O.
2	2. riadok hlavičky	do 32 znakov	GERCENOVA 6/A, BA
3	3. riadok hlavičky	do 32 znakov	SLOVAK REPUBLIC
4	4. riadok hlavičky	do 32 znakov	+421 2 68202040-42
5	5. riadok hlavičky	do 32 znakov	DOBRÝ DEŇ!
6	Názov domácej a zahraničnej meny (3+3 znaky)	do 6 znakov	SK EUR

Príklad pre programovanie tabuľky č. 6:

Chceme zmeniť text v prvom riadku účtenky:

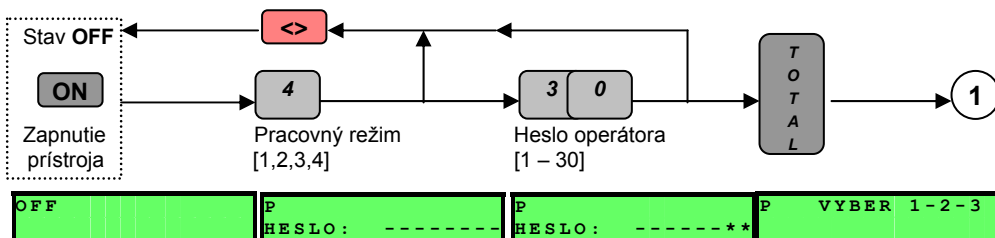

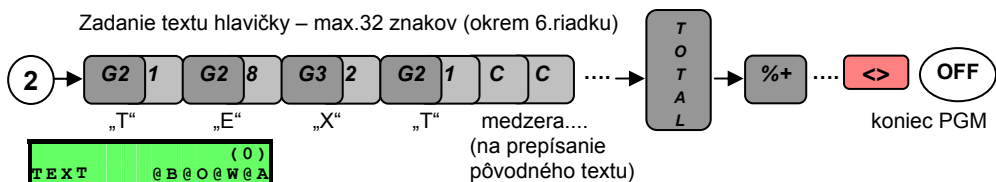
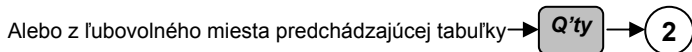
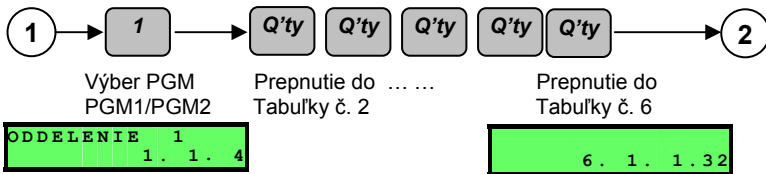

Kompletnú tabuľku pre zadávanie textu nájdete na strane 18 a 19. Pre posun na ďalší riadok pri programovaní použite klávesu [%+], na predchádzajúci riadok [%-]. Pre posuv kurzoru v texte použite klávesy [VD] a [PRC]. Údaje v hlavičke je možné meniť iba po vytlačení žurnálu. Postup pre tlač žurnálu nájdete na strane 62.

UPOZORNENIE! 6.riadok sa nezobrazuje na účtenke, ale slúži iba na nastavenie textu domácej a zahraničnej meny – prvé tri pozície pre domácu menu a ďalšie tri pozície pre zahraničnú menu. Text na konci účtenky obsahujúci najmä číselné údaje firmy sa programuje v režime PGM(2) (str.36).

Tabuľka č. 7 – Dátum a čas

Tabuľka obsahuje jeden riadok s 5 poliami.

íslo poľa	Parameter	Rozsah	Poznámky
1	deň	1-31	
2	mesiac	1-12	
3	rok	0-99	
4	hodiny	0-24	
5	minúty	0-59	

Postup pre naprogramovanie dátumu a času je na nasledujúcej strane pri konkrétnom prípade!

Príklad pre programovanie Tabuľky č. 7 - nastavenie dátumu a času

Chceme naprogramovať dátum a čas: 18.12.2007 9:52:

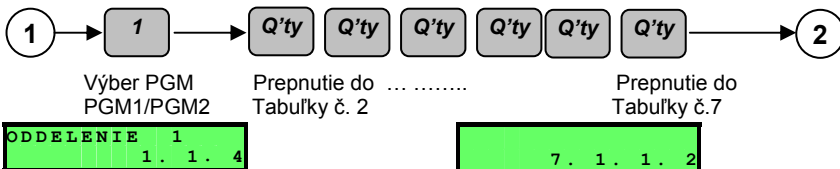
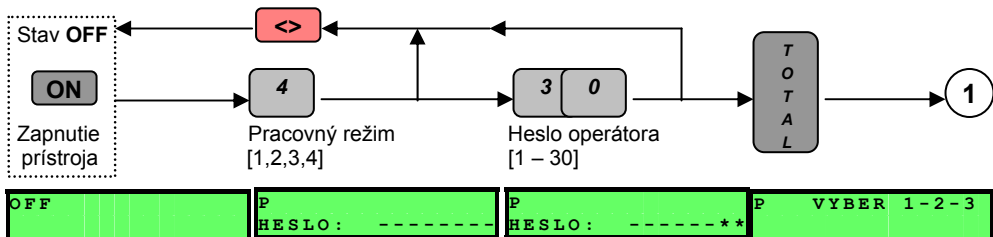

Albo z ľubovoľného miesta predchádzajúcej tabuľky → Q'ty → 2

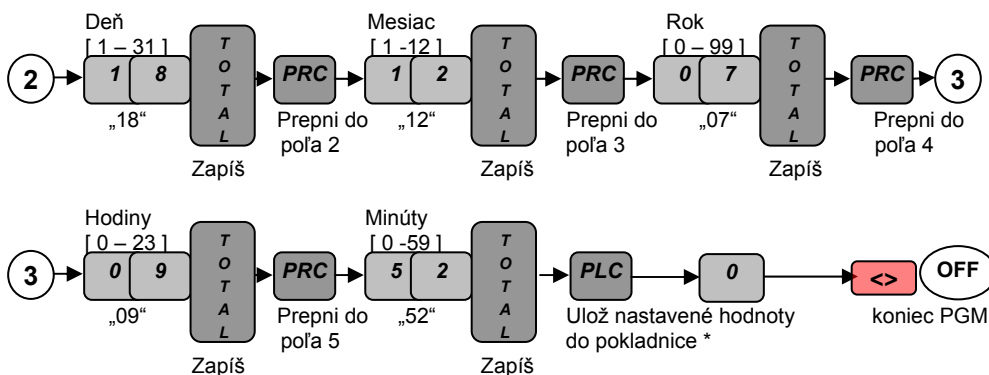

*** Až po zatlačení klávesy [PLC] a [0] sa vykoná zápis do pokladnice. Ak je akýkoľvek z údajov nesprávny, nedôjde k zápisu a pokladnica „pípne“. Vždy sa nastavuje naraz dátum aj čas. Čas je možné zadať ľubovoľný, ale dátum nie je možné nastaviť starší, než aktuálny! Ak sa vám omylom podarí nastaviť vyšší dátum, je nutný zásah servisného technika!**

Tabuľka č. 9 – Mena SK / EUR, Elektronický žurnál

Tabuľka obsahuje jeden riadok s 5 poliami.

Číslo poľa	Parameter	Rozsah	Poznámky(zákl.nastavenie)
1	Tlač CELKOM (obrat) na účtenke v sekundárnej mene	0,1	0 – nie 1 – áno
2	Hlavná a vedľajšia mena	0,1	0 – hlavná mena je SK, vedľajšia je EUR 1 – hlavná mena je EUR, vedľajšia je SK
3	Počet celých číslic pre kurz	0 až 5	Základné nastavenie: „2“
4	Výmenný kurz	musí byť 6 číslic	Základné nastavenie: „406610“
5	Zaokrúhlenie na minimálne platidlo	0,1	0 – bez zaokrúhlenia 1 – so zaokrúhlením na minimálne platidlo (50 hal.)
6	Výber informácií, ktoré má obsahovať Elektronický žurnál (pokladnica nesmie byť pri nastavení v Tréningovom režime)	0 až 2	0 – iba operácie v REG móde 1 – operácie v REG, X, Z 2 – všetky operácie vrátane Tréningu
7	Elektronický žurnál obsahuje hlavičku účtenky	0,1	0 – nie 1 – áno
8	Spôsob tlače Elektronického žurnálu	0,1	0 - normálna tlač 1 – zhustená tlač
9	Možnosť vymazania Elektronického žurnálu po stiahnutí do PC (nastavenie aktívne iba ak je pole 10 nastavené na 1)	0,1	1 - pokladník musí rozhodnúť o vymazaní žurnál po odoslaní do PC 0 - žurnál je vymazaný automaticky po stiahnutí do PC
10	Spôsob archivácie žurnálu	0,1	0 - tlačný na papier 1 - posielaný do PC

Poznámka: názvy zahraničnej a domácej meny sú naprogramované v Tabuľke 6, riadok 6. (str.31)

Príklad pre programovanie Tabuľky č. 9

Chceme nastaviť výmenný kurz na hodnotu 33,5238

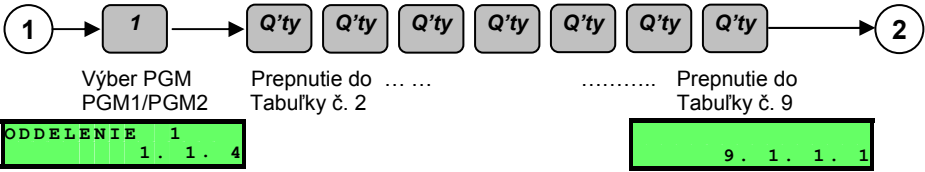
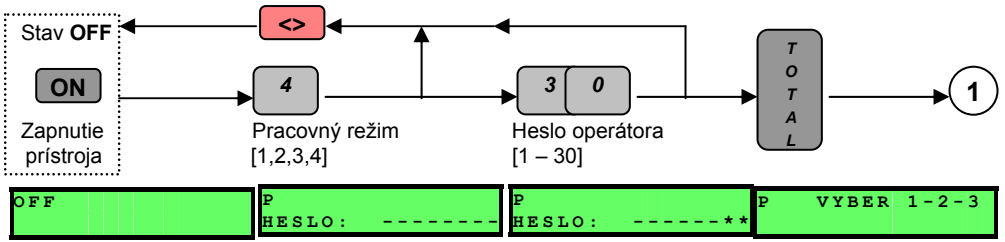

Alebo z ľubovlného miesta predchádzajúcej tabuľky → **Q'ty** → 2

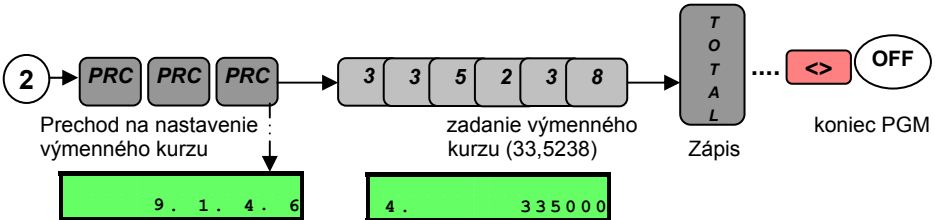

Režim programovania PGM(2) – fiškálne údaje

Servisný režim!! Pre naprogramovanie týchto parametrov prosím kontaktujte servisné stredisko.

*Upozornenie: Všetky nastavenia v režime PGM(2) nie je možné meniť, pokiaľ už bol vykonaný predaj. Na povolenie zmeny nastavenia je potrebné, vytlačiť žurnál.

Zoznam tabuliek nastavení v úrovni PGM(2):

Tabuľka	Význam
1	DKP – daňový kód pokladnice
2	IČO / DIČ – identifikačné číslo organizácie/ daňové ident.č.
3	DIČ / IČ DPH – daňové identifikačné číslo / pre platcu DPH
4	Daňové skupiny

Postup pre vstup do režimu PGM(2) – spoločný pre všetky tabuľky

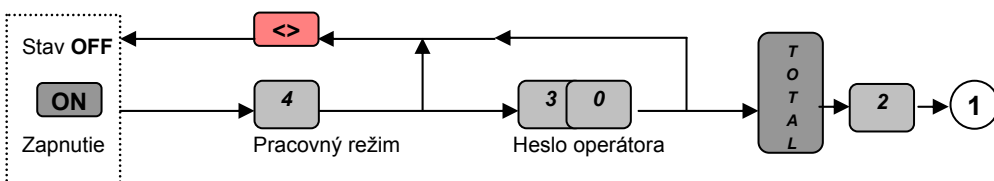

Tabuľka č. 1 – Číslo DKP

Tabuľka obsahuje jeden riadok s jedným poľom.

Číslo poľa	Parameter	Rozsah	Poznámky
1	Daňový kód pokladnice	16 číslic	pridelený daňovým úradom, zapísaný v knihe pokladnice

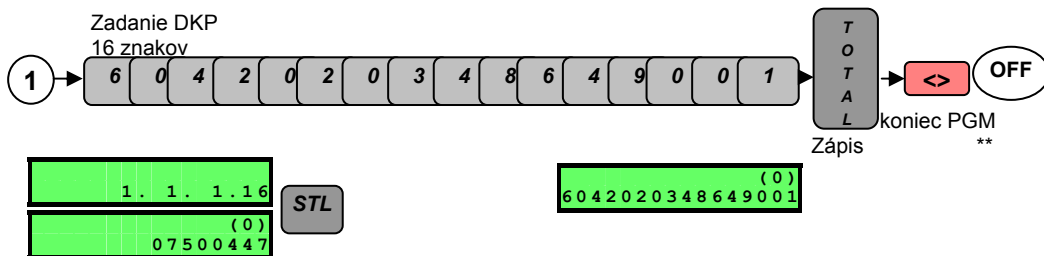

****Poznámka 1:** Ak namiesto klávesy <> stlačíte klávesu Q'ty, prejdete plynule na programovanie nasledujúcej tabuľky

Poznámka2: text „DK“ pred číslom je na účtenke tlačený automaticky. Po vymazaní pokladnice je namiesto čísla DKP zobrazené výrobné číslo

Na účtenke bude zobrazovať:

IČO #	000000000	DIČ #	00000000/000
			DK6042020348649001

Tabuľka číslo 2 – IČO, alebo DIČ

Tabuľka obsahuje jeden riadok s jedným polom.

Číslo poľa	Parameter	Rozsah	Poznámky
1	IČO alebo DIČ daňovníka	do 18 znakov	zvykne sa na toto miesto naprogramovať IČO, alebo DIČ (programuje sa kompletný text)

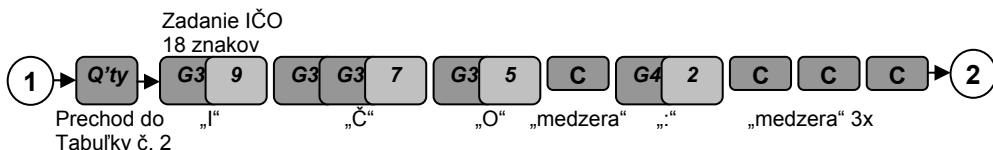

2.	1.	1.	18
IČO #	00000000	(0)	

STL

Pokračovanie v zadávaní IČO

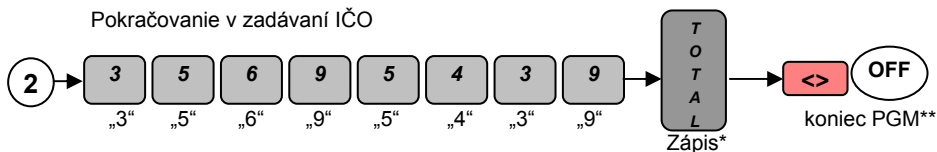

IČO :	35695439	(0)
-------	----------	-----

Poznámka: tabuľka č. 3 a 4 musia byť nastavené kompletne aj s textom „IČO“, „DIČ“, alebo „IČDPH“. Využitie týchto tabuliek je však ľubovoľné a môžu byť využité aj na iný doplnkový údaj, ako telefónny, alebo internetový kontakt a pod.

Na účtenke bude zobrazovať:

IČO :	35695439	DIČ :	00000000/000
			DK6042020348649001

****Poznámka 1:** Ak namiesto klávesy <> stlačíte klávesu Q'ty, prejdete plynule na programovanie nasledujúcej tabuľky

Tabuľka číslo 3 – IČ DPH

Tabuľka obsahuje jeden riadok s jedným poľom.

Číslo poľa	Parameter	Rozsah	Poznámky
1	IČ DPH (DIČ) daňovníka	do 18 znakov	zvykne sa na toto miesto naprogramovať IČDPH, alebo DIČ (programuje sa kompletný text)

Zadanie IČ DPH

18 znakov

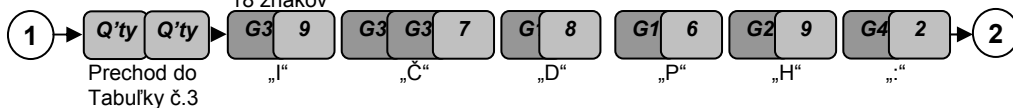

```

3 . 1 . 1 . 1 8
( 0 )
DIČ # 00000000 / 0
    
```

Pokračovanie v zadávaní IČ DPH

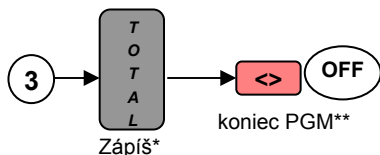
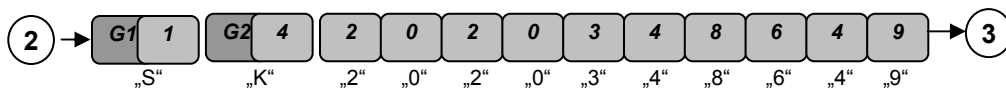

```

( 0 )
IČDPH : SK20203486
    
```

Na účtenke bude zobrazovať:

```

IČO : 35695439 IČDPH:SK2020348649
DK6042020348649001
    
```

****Poznámka 1:** Ak namiesto klávesy <> stlačíte klávesu Q'ty, prejdete plynule na programovanie nasledujúcej tabuľky

Tabuľka č. 4 – Daňové skupiny

Tabuľka obsahuje jeden riadok s 18 poliami.

Číslo poľa	Parameter	Rozsah	Poznámky (základné nastavenie)
1	DAŇ A - používanie	0,1	0 – nepoužíva sa 1 – používa sa
2	DAŇ B - používanie	0,1	0 – nepoužíva sa 1 – používa sa
3	DAŇ C - používanie	0,1	0 – nepoužíva sa 1 – používa sa
4	DAŇ D - používanie	0,1	0 – nepoužíva sa 1 – používa sa
5	DAŇ E - používanie	0,1	0 – nepoužíva sa 1 – používa sa
6	DAŇ F - používanie	0,1	0 – nepoužíva sa 1 – používa sa
7	DAŇ G - používanie	0,1	0 – nepoužíva sa 1 – používa sa
8	DAŇ H - používanie	0,1	0 – nepoužíva sa 1 – používa sa
9	DAŇ A - hodnota v %	0.00 – 99.99	Základné nastavenie: „19.00“
10	DAŇ B - hodnota v %	0.00 – 99.99	Základné nastavenie: „0.00“
11	DAŇ C - hodnota v %	0.00 – 99.99	Základné nastavenie: „0.00“
12	DAŇ D - hodnota v %	0.00 – 99.99	Základné nastavenie: „0.00“
13	DAŇ E - hodnota v %	0.00 – 99.99	Základné nastavenie: „0.00“
14	DAŇ F - hodnota v %	0.00 – 99.99	Základné nastavenie: „0.00“
15	DAŇ G - hodnota v %	0.00 – 99.99	Základné nastavenie: „0.00“
16	DAŇ H - hodnota v %	0.00 – 99.99	Základné nastavenie: „0.00“
17	Nepoužité		
18	Ceny s desatinnou bodkou/bez desatinnej bodky	0/1	0 – bez desatinnej bodky 1 – s dvomi desatinnými miestami

Príklad nastavenia daňovej skupiny

Chceme zmeniť 2. daňovú skupinu na hodnotu 10%:

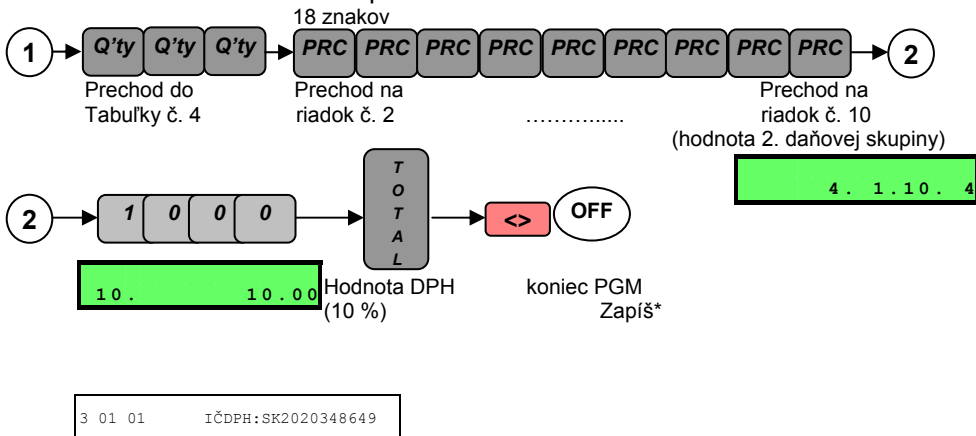

Režim vymazania GRAND TOTÁLOV (GT) PGM(3)

Servisný režim!! Pre vykonanie tejto operácie prosím kontaktujte servisné stredisko.

Podľa Vyhlášky č. 55 z roku 1994 §3 odsek 4 je možné k 31.12. roka previesť vynulovanie kumulatívnych obrátov (GT). Táto operácia je umožnená v režime PGM(3). **Vymazanie stavu GT môže vykonať iba autorizovaný servisný technik a je povinný tento úkon zaznamenať do knihy pokladnice!** Po vykonaní vynulovania dôjde k vytlačeniu správy o stave GT pred ich vymazaním. Túto správu je možné použiť pre účely nalepenia do knihy pokladnice pri zápise o nulovaní GT. Na vymazanie stavu GT je nutné, aby bola na pokladnici vytlačená denná, mesačná finančná správa a žurnál!

Postup pre vymazanie stavu GRAND TOTÁLOV (GT):

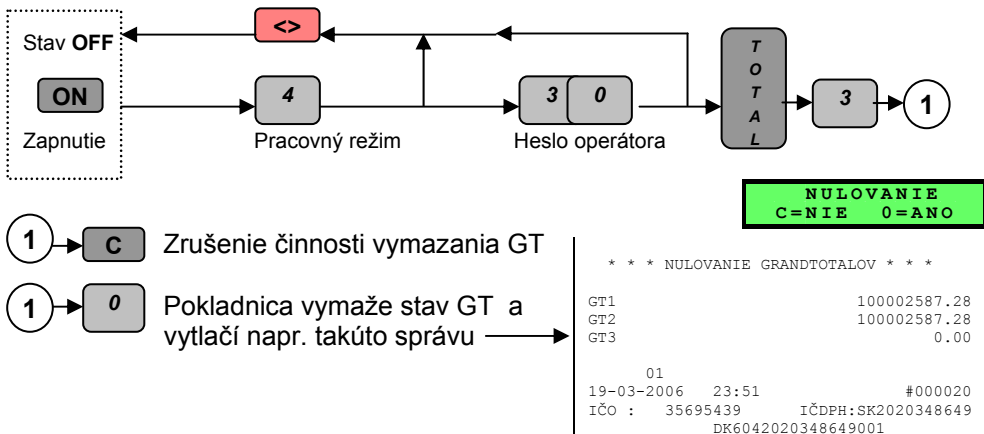

TRÉNINGOVÝ REŽIM

Dôležité! Počas tréningového režimu nedochádza k zápisu do obratových registrov a nemení sa ani poradové číslo účtenky (po skončení tréningového režimu sa vráti pokladňa na pôvodné číslovanie). Okrem toho, účtenka vytvorená v tomto režime zobrazuje pod hlavičkou účtenky nápis „**TRÉNING**“.

Ak je na pokladnici nastavený tréning, nie je možné vykonať operácie v režime X, Z, PGM1, PGM2 (okrem nastavenia Tabuľky č. 2, pole 5) a PGM3.

Zapnutie a vypnutie tréningového režimu:

Informácia pre servisných technikov: Tréning pozostáva z nastavenia v režime PRG1 Tabuľku č.2, pole 5 na hodnotu 1. Samotný tréning sa vykonáva v predajnom režime, kedy je v ľavom dolnom rohu zobrazený symbol „T“

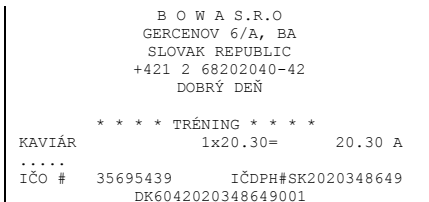

ZAPNUTIE tréningového režimu:

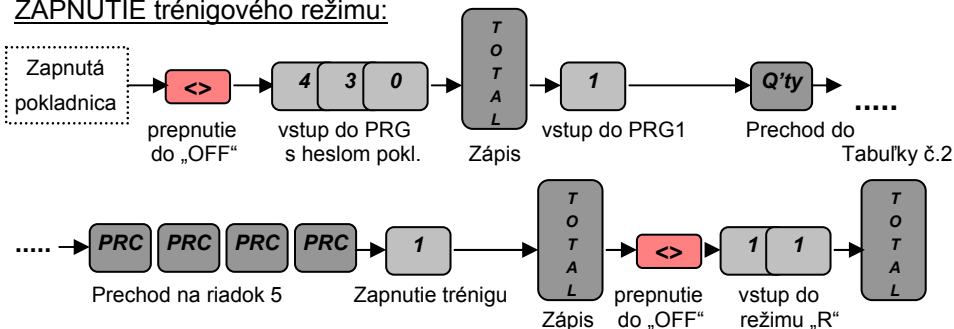

2 . 1 . 5 . 1

T 0 . 0 0

VYPNUTIE tréningového režimu:

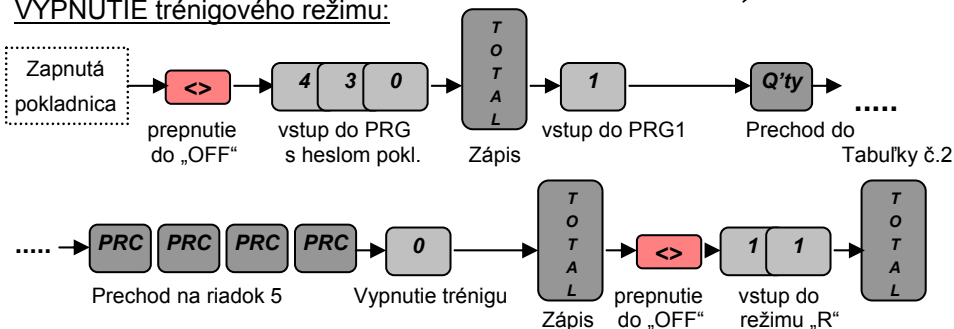

2 . 1 . 5 . 1

0 . 0 0

Predajný režim REG (Predaj tovaru)

Výber pracovného režimu (operátor s Heslom „13“)

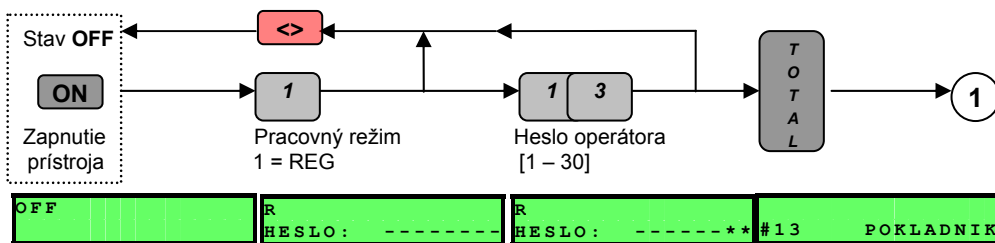

DOLEŽITÉ! Prednastavené Heslá sú rovnaké, ako čísla Pokladníkov. Heslo je možné zmeniť v programovacom režime (str.27)

Funkcie kláves v režime PREDAJ

Funkčné klávesy:



Klávesa vykoná priamy predaj jednej z položiek PLU 1 až 4, pokiaľ majú tieto položky naprogramovanú cenu. Ak je povolené na konkrétnom PLU zadávanie ceny pri predaji (Tabuľka 1, pole 8 musí byť „1“), tak číselná hodnota pred stlačením tejto klávesy sa bude brať ako cena, ktorá bude uprednostnená. **Predaj položky s nulovou cenou nie je povolený**, takže ak nemá PLU naprogramovanú cenu, stlačenie klávesy vyvolá chybové hlásenie „C“.



Pred klávesu je potrebné zadať „kód“ PLU v rozsahu 1 až 3000. Následne po stlačení klávesy dôjde k naúčtovaniu položky na účtenke. Ak táto položka nemá naprogramovanú cenu, pokladnica vyhlási chybové hlásenie „C“. Desatinná bodka na displeji je pri zadávaní čísla ignorovaná!



1. Klávesa sa používa pre ručné zadanie ceny. Pred klávesu je potrebné zadať číselnú hodnotu, ktorá predstavuje pre následne naúčtovanú položku cenu. Pri zadávaní ceny sa berie do úvahy aj desatinná bodka!

2. Ak sa pred klávesu nezadá žiadna hodnota, spustí sa interný snímač čiarového kódu (ak je nainštalovaný). Po načítaní čiarového kódu dojde k predaju položky PLU, ktorá má tento čiarový kód naprogramovaný. Ak nejde čiarový kód prečítať, alebo pokladnica neobsahuje snímač čiarového

kódu, môžete číselný kód zadať ručne. Po opätovnom stlačení klávesy **PRC** dojde k predaju položky PLU.

Q ty

1. Klávesa množstva (Quantity). Pred touto klávesou je potrebné zadať číselnú hodnotu, ktorá určuje počet z následne naúčtovanej položky PLU. Pri zadaní množstva je možné použiť desatinnú bodku. Ak desatinnú bodku nepoužijete, zadaná hodnota bude braná, ako celé množstvo bez ohľadu na zobrazenú desatinnú bodku na displeji!

2. Ak je pripojená k pokladnici váha, stlačením klávesy sa načíta hodnota množstva z váhy. Pre správnu funkčnosť musí byť pripojená váha, ktorá podporuje komunikáciu s touto pokladnicou a naprogramovaný režim komunikácie s váhou. (str.26)

PLC

Ľubovoľné číslo, ktoré zadáte s maximálnou dĺžkou 9 znakov sa po stlačení tejto klávesy vytlačí na účtenke. Funkcia otvorí účtenku, ale je možné ju použiť v účtenke kdekoľvek. Na konci riadku, kde sa číselná hodnota vytlačí bude zobrazený znak „#“ , ktorý zároveň upozorňuje, že sa nejedná o finančnú operáciu. Funkcia sa zvykne používať ako doplnková informácia, napríklad pre zadanie čísla zákazníka, číslo objednávky alebo číslo dokladu (platenej faktúry)...

VD

1. **OKAMŽITÉ STORNO** - ak sa klávesa stlačí ihneď po naúčtovaní položky v účtenke, bude táto položka zrušená. Postupným stláčaním tejto klávesy sa v účtenke zrušia položky v poradí od poslednej nablokovej k prvej. Celková hodnota zrušenej položky, alebo položiek budú zaznamenané pod operáciu „ZRUŠENIE“.

2. **STORNO ÚČTENKA** - ak nie je otvorená účtenka, klávesa otvorí STORNO účtenku. Všetky následne naúčtované položky budú automaticky záporné až do uzavretia účtenky. Celková naúčtovaná hodnota bude zaznamenaná pod operáciu „STORNO“.

VD VD

ÚČTENKA VRÁTENIE - ak nie je otvorená účtenka, klávesy otvoria účtenku VRÁTENIE (reklamácia). Všetky následne naúčtované položky budú automaticky záporné až do uzavretia účtenky. Celková naúčtovaná hodnota bude zaznamenaná pod operáciu „VRÁTENIE“.

Q'ty VD

STORNO - ak potrebujete v otvorenej účtenke zrušiť položku, ktorá nie je posledne naučtovaná, stlačte tieto klávesy a následne naučtujte nežiadúcu položku. Tá bude predaná so zápornou hodnotou. Hodnota takto zrušenej položky, alebo položiek bude zaznamenaná pod operáciu „ZRUŠENIE“. **Operáciou nie je možné dostať celkovú sumu účtenky do zápornej hodnoty!**

Q'ty VD VD

VRÁTENIE - ak potrebujete v otvorenej účtenke vrátiť položku, ktorá nie je súčasťou samotnej účtenky, stlačte tieto klávesy a následne naučtujte položku, ktorá má byť vrátená. Tá bude predaná so zápornou hodnotou. Hodnota takto vrátenej položky, alebo položiek bude zaznamenaná pod operáciu „VRÁTENIE“.

UPOZORNENIE: Funkcia sa môže použiť napríklad na vrátenie zálohových obalov. **Touto operáciou však nie je možné dostať celkovú sumu účtenky do zápornej hodnoty!** Vrátenie v účtenke preto vykonajte až po naučtovaní položiek, ktorých celková suma je vyššia, ako suma, ktorú chcete vrátiť. Ak to nie je možné, na vrátenie využite radšej funkciu **ÚČTENKA VRÁTENIE**, ktorá je popísaná na predchádzajúcej strane.

C

1. **OPRAVA** - zruší zle zadanú číselnú hodnotu, napríklad pri zadaní množstva, alebo sumy.

2. klávesou sa zruší chybové hlásenie pokladnice signalizované zobrazením znaku „C“ v ľavom dolnom rohu displeja.

STL

1. **MEDZISÚČET** - v otvorenej účtenke vám zobrazí dovtedy naučtovanú celkovú sumu. Po tejto operácii je možné pokračovať v ďalšom účtovaní, alebo môžete ukončiť predaj.

2. **výber zo zoznamu PLU** - ak pred touto klávesou počas predaja zadáte číslo položky PLU, pokladnica prejde do režimu prezerania zoznamu naprogramovaných PLU. Zo zoznamu je možné položku priamo predať. (str.47)

T
O
T
A
L

UKONČENIE PREDAJA platbou v Hotovosti - klávesou uzavriete otvorenú účtenku. Ak pred túto klávesu zadáte platenú sumu zákazníkom, pokladnica vypočíta výdavok, alebo nutný doplatok.



CRD

1. **UKONČENIE PREDAJA Kartou, alebo Kupónom** - klávesa uzavrie otvorenú účtenku. Na rozdiel od klávesy **TOTAL** je povinné pred stlačením klávesy zadať platenú sumu. Následne vám pokladnica ponúkne ukončiť predaj **Kartou** (Kreditná karta), alebo **Kupónom** (Šek, Gastro lístok).

2. **KÓPIA ÚČTENKY** - bezprostredne po ukončení predaja sa touto klávesou vytlačí kópia poslednej naučtovanej účtenky. Tlač kópie musí byť povolená v programovacom režime (Tabuľka 5, pole 7 musí byť min. „1“) (str.30).



1. **Percentuálna prirážka (%+) a zľava (%-)** - stlačením klávesy po naučtovaní položky sa vykoná prirátanie, alebo odpočítanie sumy podľa nastavených percent. Prirážka, alebo zľava sa bude vzťahovať iba na konkrétnu položku. Ak percentuálnu hodnotu vrátane desatinnej bodky zadáte pred klávesou, bude braná do úvahy táto hodnota. Ak vykonáte túto operáciu po stlačení klávesy **STL**, prirážka, alebo zľava sa nevypočíta z poslednej položky, ale z celkovej dovedy naučtovanej sumy.

2. Pri režime výberu položky PLU zo zoznamu počas predaja slúžia klávesy na prezeranie zoznamu.



VKLAD - slúži pre zaevidovanie vkladanej sumy v hotovosti napríklad do pokladničnej zásuvky na začiatku predaja. Sumu vrátane desatinných miest treba zadať pred stlačením tejto klávesy.



VÝBER - slúži pre zaevidovanie vyberanej sumy v hotovosti napríklad z pokladničnej zásuvky na začiatku predaja. Sumu vrátane desatinných miest treba zadať pred stlačením tejto klávesy.

Numerické klávesy:



Numerické klávesy sa používajú pre zadanie číselných vstupov pre číslo položky PLU, zadanie ceny, množstva, počtu percent pri zľave, alebo prirážke, pri vklade a výbere, pri zadaní informačného čísla a iných operácií.

PREDAJ v obchodných aplikáciách

Predaj položiek:

Predaj položky sa vykonáva zadaním maximálne troch údajov:

- množstvo **Q'ty**
- cena **PRC**
- číslo tovaru **PLU**, prípadne priamej klávesy tovaru, napr. **G3**

Množstvo (max.99999.999) **Q'ty** Cena (max.999999.99) **PRC** Číslo PLU **PLU**

9 9 9 9 9 . 9 9 9 **Q'ty** 9 9 9 9 9 9 . 9 9 **PRC** 3 0 0 0 **PLU**

Predaj PLU 33 (KAVIÁR)

3 3 PLU

Číslo položky

Predaj priameho PLU G3 (ODDELENIE 3)

G3

Predaj 2 x PLU 33

3 3 PLU PLU

Predaj 2 x PLU 33 inak

2 Q'ty 3 3 PLU

2 x

Predaj položky 13 PLU s premenlivou cenou 99.50 (ŠAMPANSKÉ)

9 9 5 0 PRC 1 3 PLU

„99.50“

PLU 13

Predaj 1.237 ks položky 78 PLU s premenlivou cenou 73.50 (KLOBÁSA)

1 . 2 3 7 Q'ty 7 3 5 0 PRC 7 8 PLU

„1.237“

x

„73.50“

PLU 78

```
...
KAVIÁR                1x20.30=    20.30
ODDELENIE 3          1x100.00=   100.00
KAVIÁR                1x20.30=    20.30
KAVIÁR                1x20.30=    20.30
KAVIÁR                2x20.30=    40.60
ŠAMPANSKÉ            1x99.50=    99.50
KLOBÁSA              1.237x73.50= 90.92
...
```

IČO : 35695439 IČDPH:SK2020348649
DK6042020348649001

Poznámka 1: V prípade naprogramovanej ceny PLU postačuje zadať iba množstvo a kód položky.

Poznámka 2: V prípade, že množstvo je „1“, postačuje iba zadanie kódu položky.

Poznámka 3: Pre tovarové skupiny od 1 do 4 zatlačte po zadaní ceny priamo jednu z kláves G1 až G4 alebo ak je cena naprogramovaná, tak iba klávesu G1 až G4.

Overenie ceny PLU, predaj PLU zo zoznamu

V režime REG je možné overiť naprogramovanú cenu PLU, prípadne vybrať položku pre predaj podľa názvu.

Počas predaja zadajte číslo položky a stlačte klávesu **STL**.

Na displeji sa zobrazí prezerací režim.

Následne je možné klávesami **%+** a **%-** prezerat' zoznam naprogramovaných položek PLU.

Ak v zozname nájdete položku, ktorú chcete predať, stlačením klávesy **PLU** vykonáte predaj tejto položky. **Takýmto spôsobom môžete predať iba položku, ktorá má naprogramovanú cenu!** Ak ste si chceli iba overiť cenu a položku nechcete predať, poprípade chcete ukončiť režim prezerania položiek, stlačte klávesu **C**.

Príklad pre výber položky zo zoznamu:

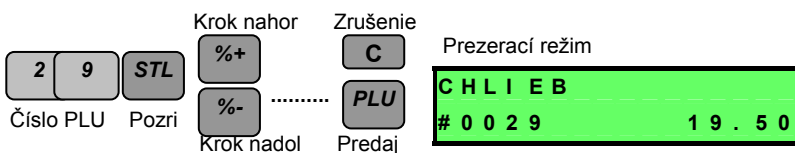

OPRAVA, STORNO, VRÁTENIE

Počas predaja je možné na pokladnici vykonávať opravy spôsobené zlým zadaním údajov. Rozlišujeme opravy vykonané ešte pred uzavretím účtenky jednou z kláves platby, alebo opravy po uzavretí účtenky.

Opravy pred uzavretím účtenky:

OPRAVA - klávesa **C** - zruší zle zadanú číselnú hodnotu, napríklad pri zadaní množstva, alebo sumy. Jedná sa o nepredajnú operáciu a jej vykonanie sa nezaznamenáva do žiadneho registra.

OKAMŽITÉ STORNO - klávesa **VD** - ak sa klávesa stlačí ihneď po naučtovaní položky v účtenke, bude táto položka zrušená. Postupným stláčaním tejto klávesy sa v účtenke zrušia položky v poradí od posledne nablokovanej k prvej. Celková hodnota zrušenej položky, alebo položiek budú zaznamenané pod operáciu „ZRUŠENIE“.

Príklad operácie OKAMŽITÉ STORNO:

3 3 **PLU** **2 9** **PLU** **VD** **VD**
Číslo PLU Číslo PLU Zruš Zruš
„33“ „29“ „29“ „33“

...		
KAVIÁR	1x20.30=	20.30
CHLIEB 1KG	1x19.50=	19.50
	ZRUŠENIE	
CHLIEB 1KG	-1x19.50=	-19.50
	ZRUŠENIE	
KAVIÁR	-1x20.30=	-20.30
...		

STORNO - klávesy **Q'ty** **VD**, ak potrebujete v otvorenej účtenke zrušiť položku, ktorá nie je posledne naučtovaná, stlačte tieto klávesy a následne naučtujte nežiadúcu položku. Tá bude predaná so zápornou hodnotou. Hodnota takto zrušenej položky, alebo položiek bude zaznamenaná pod operáciu „ZRUŠENIE“.
Operáciou nie je možné dostať celkovú sumu účtenky do zápornej hodnoty!

Príklad operácie STORNO:

3 3 **PLU** **2 9** **PLU** **Q'ty** **VD** ...
PLU čís. 33 PLU čís. 29 STORNO PLU
... **3 3** **PLU**
číslo 33

...		
KAVIÁR	1x20.30=	20.30
CHLIEB 1KG	1x19.50=	19.50
	ZRUŠENIE	
KAVIÁR	-1x20.30=	-20.30
...		

VRÁTENIE - klávesy **Q'ty** **VD** **VD** - ak potrebujete v otvorenej účtenke vrátiť položku, ktorá nie je súčasťou samotnej účtenky, stlačte tieto klávesy a následne naučtujte položku, ktorá má byť vrátená. Hodnota takto vrátenej položky, alebo položiek bude zaznamenaná pod operáciu „VRÁTENIE“.

UPOZORNENIE: Funkcia sa môže použiť napríklad na vrátenie zálohových obalov. **Touto operáciou však nie je možné dostať celkovú sumu účtenky do zápornej hodnoty!** Vrátenie v účtenke preto vykonajte až po naučtovaní položiek, ktorých celková suma je vyššia, ako suma, ktorú chcete vrátiť. Ak to nie je možné, na vrátenie využite radšej funkciu **ÚČTENKA VRÁTENIE**.

Príklad operácie VRÁTENIE:

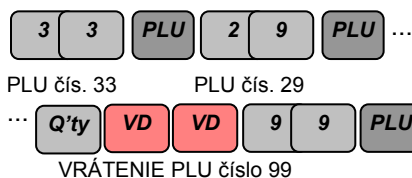

...		
KAVIÄR	1x20.30=	20.30
CHLIEB 1KG	1x19.50=	19.50
	VRÁTENIE	
PIAŠA	-1x4.00=	-4.00
...		

Opravy po uzavretí účtenky:

STORNO ÚČTENKA - klávesa **VD** na začiatku účtenky - klávesa otvorí STORNO účtenku. Všetky následne naučtované položky budú automaticky záporné až do uzavretia účtenky. Celková naučtovaná hodnota bude zaznamenaná pod operáciu „STORNO“. Počas STORNO ÚČTENKY je možné použiť aj operácie OPRAVA, OKAMŽITÉ STORNO, STORNO, %+ a %-.

Príklad operácie STORNO ÚČTENKA:

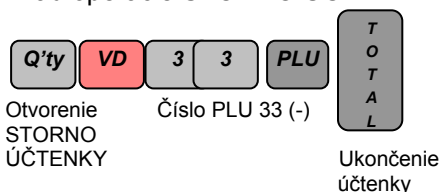

...		
KAVIÄR	-1x20.30=	-20.30
CELKOM		-20.30
...		
	STORNO ÚČTENKA	
...		

ÚČTENKA VRÁTENIE - klávesy **Q'ty** **VD** **VD** na začiatku účtenky - klávesy otvoria účtenku VRÁTENIE (reklamácia). Všetky následne naučtované položky budú automaticky záporné až do uzavretia účtenky. Celková naučtovaná hodnota bude zaznamenaná pod operáciu „VRÁTENIE“. Počas účtenky VRÁTENIE je možné použiť aj operácie OPRAVA, OKAMŽITÉ STORNO, STORNO, %+ a %-.

Príklad operácie ÚČTENKA VRÁTENIE:

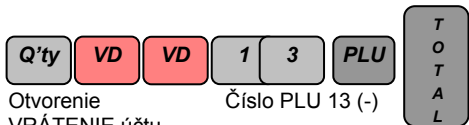

Otvorenie
VRÁTENIE účtu

Číslo PLU 13 (-)

Ukončenie
účtenky

...		
ŠAMPANSKÉ	-1x99.90=	-99.90
CELKOM		-99.90
...		
	ÚČTENKA-VRÁTENIE	
...		

ZĽAVA, PRIRÁŽKA

ZĽAVA - klávesa

Vykoná sa percentuálna zľava z poslednej naučtovanej položky s nastavenou hodnotou percent alebo zadanou hodnotou percent pri predaji. V prípade, že pred vykonaním zľavy stlačíte klávesu , zľava bude uplatnená na celú dovtedy naučtovanú sumu účtenky.

Pri ručne zadanej hodnote sa berie do úvahy desatinná čiarka! Ak je na klávese naprogramovaná percentuálna hodnota zľavy, ručne zadaná hodnota percent bude uprednostnená. Povolenie ručne zadanej hodnoty percent, alebo samotná hodnota percent musia byť naprogramované (str.29). Suma, ktorá je odpočítaná kôli operácii ZĽAVA bude zaznamenaná pod operáciu „ZĽAVA“.

Príklad operácie ZĽAVA na položku:

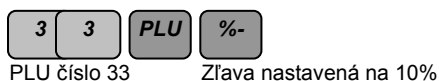

PLU číslo 33

Zľava nastavená na 10%

...		
KAVIÁR	1x20.30=	20.30
ZĽAVA 10%		-2.03
...		

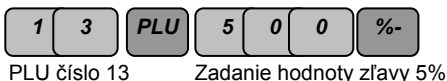

PLU číslo 13

Zadanie hodnoty zľavy 5%

...		
ŠAMPANSKÉ	1x100.00=	100.00
ZĽAVA 5%		-5.00
...		

Príklad operácie ZĽAVA na medzisúčtet:

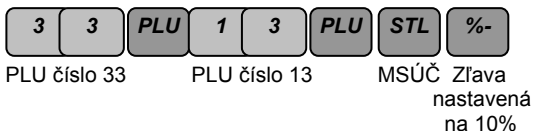

PLU číslo 33

PLU číslo 13

MSÚČ Zľava
nastavená
na 10%

...		
KAVIÁR	1x20.30=	20.30
ŠAMPANSKÉ	1x99.90=	99.90
MEDZISÚČET		120.20
ZĽAVA 10%		-12.02
...		

PRIRÁŽKA - klávesa

Vykoná sa percentuálna prirážka na poslednú naučtovanú položku s nastavenou hodnotou percent alebo zadanou hodnotou percent pri predaji. V prípade, že pred vykonaním prirážky stlačíte klávesu  prirážka bude uplatnená na celú dovtedy naučtovanú sumu účtenky.

Pri ručne zadanej hodnote sa berie do úvahy desatinná čiarka! Ak je na klávese naprogramovaná percentuálna hodnota prirážky, ručne zadaná hodnota percent bude uprednostnená. Povolenie ručne zadanej hodnoty percent, alebo samotná hodnota percent musia byť naprogramované (str.29). Suma, ktorá je pripočítaná kôli operácii PRIRÁŽKA bude zaznamenaná pod operáciu „PRIRÁŽKA“.

Príklad operácie PRIRÁŽKA na položku:



PLU číslo 33

Prirážka nastavená na 5%

...		
KAVIÁR	1x20.30=	20.30
PRIRÁŽKA 5%		1.02
...		

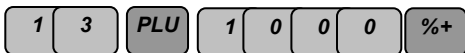

PLU číslo 13

Zadanie hodnoty prirážky 10%

...		
ŠAMPANSKÉ	1x99.90=	99.90
PRIRÁŽKA 10%		9.99
...		

Príklad operácie PRIRÁŽKA na medzisúčte:

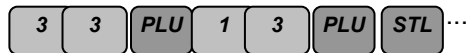

PLU číslo 33

PLU číslo 13

MSÚČ

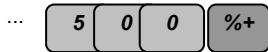

Zadanie hodnoty prirážky 5%

...		
KAVIÁR	1x20.30=	20.30
ŠAMPANSKÉ	1x99.90=	99.90
MEDZISÚČET		120.20
PRIRÁŽKA 5%		6.01
...		

UKONČENIE PREDAJA - Platidlá

Pokladnica akceptuje 3 druhy platidiel pre ukončenie účtenky a to **HOTOVOŠŤ**, **KARTU** a **KUPÓN**. Jednu účtenku je možné ukončiť viacerými platidlami naraz.

HOTOVOŠŤ - ukončenie účtenky sa vykoná klávesou

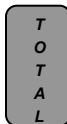

Pokiaľ pred túto klávesu zadáte číselný údaj hovoriaci o sume, ktorou platí zákazník, pokladnica automaticky vypočíta výdavok, alebo doplatok. Vydaná suma je na účtenke zobrazená za názvom „VRÁTIŤ“. Nutný doplatok pokladnica zobrazí na displeji. Po ukončení bude na účtenke rozpísaná platená suma „CELKOM“ vo viacerých platidlách (aj keď sa jedná o jeden typ platidla).

Príklad výpočtu výdavku v hotovosti:

3 0 0 0 0

Ponúknutá suma „300.00“

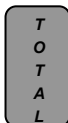

...		
CELKOM		250.00
HOTOVOŠŤ		300.00
VRÁTIŤ		50.00
...		
IČO :	35695439	IČDPH:SK2020348649
		DK6042020348649001

KARTA (Kreditná karta) alebo **KUPÓN** (Šek, alebo Gastro lístok) - pred ukončením takýmto platidlom je povinné zadať platenú sumu z tohto platidla vrátane desatinných miest a stlačiť klávesu **CRD**. Následne vás pokladnica vyzve, aby ste určili typ platidla.

Pred platbou takýmto platidlom sa doporučuje stlačiť klávesu **STL** aby ste vedeli, akú sumu treba zadať. Údaj medzisúčtu sa zobrazí iba na displeji.

Príklad platby KARTOU:

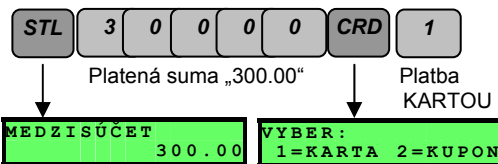

...		
CELKOM		300.00
KARTA		300.00
...		
IČO :	35695439	IČDPH:SK2020348649
		DK6042020348649001

Príklad kombinovanej platby KUPÓNOM (Gastro lístok) a HOTOVOŠŤOU:

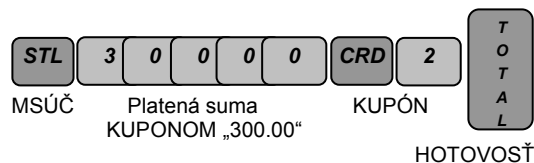

...		
CELKOM		500.00
KUPON		300.00
HOTOVOŠŤ		200.00
...		
IČO :	35695439	IČDPH:SK2020348649
		DK6042020348649001

Nepredajné operácie (nefiškálne)

Nepredajné operácie na pokladnici neovplyvňujú obrátové registre.

VKLAD - zaeviduje vloženú sumu v hotovosti pre vydávanie napríklad do pokladničnej zásuvky na začiatku predaja, alebo počas dňa. Operácia sa môže vykonať iba ak nie je otvorená žiadna účtenka. Sumu vrátane desatinných miest treba zadať pred stlačením klávesy **%+**. Hodnota vloženej sumy sa zaznamená pod operáciu „VKLAD“.

Príklad operácie VKLAD:

3 0 0 0 0 **%+**

Suma 300.00 Sk

VKLAD

...	VKLAD	300.00
	CELKOM	300.00
...	IČO : 35695439	IČDPH:SK2020348649
	DK6042020348649001	

VÝBER - zaeviduje vybranú sumu v hotovosti pre vydávanie napríklad z pokladničnej zásuvky na začiatku predaja, alebo počas dňa. Operácia sa môže vykonať iba ak nie je otvorená žiadna účtenka. Sumu vrátane desatinných miest treba zadať pred stlačením klávesy **%-**. Hodnota vloženej sumy sa zaznamená pod operáciu „VÝBER“.

Príklad operácie VÝBER:

2 5 0 0 0 **%-**

Suma 250.00 Sk

VÝBER

...	VÝBER	-250.00
	CELKOM	-250.00
...	IČO : 35695439	IČDPH:SK2020348649
	DK6042020348649001	

UPOZORNENIE: Operácie **VKLAD** a **VÝBER** sa navzájom neovplyvňujú. Budú zobrazené na vytlačenej dennej a mesačnej finančnej správe „Z“. **Po vytlačení správy sa údaje o vklade a výbere vymažú!**

ZÁKAZNÍCKE ČÍSLO - klávesa **PLC** - ak pred touto klávesou zadáte ľubovoľné číslo s maximálnou dĺžkou 9 znakov, číslo sa vytlačí na účtenke. Funkcia sama dokáže otvoriť účtenku, ale je možné ju použiť v účtenke kdekoľvek. Na konci riadku, kde sa číselná hodnota vytlačí bude zobrazený znak „#“. Funkcia sa zvykne používať ako doplnková informácia napríklad pre zadanie čísla zákazníka, číslo objednávky alebo číslo dokladu (platenej faktúry)...

Príklad operácie ZÁKAZNÍCKE ČÍSLO:

5 9 0 7 7 7 0 0 1 **PLC**

Zadanie čísla „590777001“

vytlač

...	590777001	#
...	IČO : 35695439	IČDPH:SK2020348649
	DK6042020348649001	

Formát účtenky

Účtenka vytlačená pokladnicou obsahuje hlavičku a záhlavie s identifikačnými údajmi daňovníka, predávané položky s množstvom, sumou a pridelením do daňovej skupiny, rekapituláciu DPH, spôsob a suma platby, meno pokladníka, dátum a čas a iné údaje. Formát účtenky je možné v programovacom režime v závislosti od požiadaviek daňovníka meniť najmä v Tabuľke č. 5 (str.30).

Na pravej strane každej položky je na účtenke písmenom A až H označená daňová skupina, do ktorej je naučtovaná položka priradená. V prípade, že je nastavený režim „Neplatca DPH“, písmeno za sumou nebude zobrazené.

Hodnota prirážky alebo zľavy je na účtenke označená vpravo znakom „*“.

Daňová rekapitulácia sa vykoná iba v prípade, že sa jedná o režim „Plátca DPH“ a to iba za daňové skupiny, v ktorých sú položky naučtované. Platby HOTOVOSŤ, KARTA a KUPÓN možno ľubovoľne kombinovať a ich rozpis je zaznamenaný v spodnej časti účtenky.

Účtenka môže obsahovať grafické logo vytlačené v spodnej časti účtenky. Grafické logo je nutné najskôr nahráť do pokladnice (Režim 7 - str.76) a potom povoliť tlač loga (Režim PGM (1) Tabuľka č. 5 Pole č. 5 na „1“) (str.30).

Hlavička účtenky max. 5 riadkov (Tabuľka č. 6)	B O W A S.R.O GERCEŇOV 6/A, BA SLOVAK REPUBLIC +421 2 68202040-42 DOBRÝ DEN		
Položky v Daňovej hladine 19%	KAVIÁR ODDELENIE 3 KAVIÁR	1x20.30= 1x100.00= 1x20.30=	20.30 A 100.00 A 20.30 A
ZRUŠENIE POLOŽKY	KAVIÁR ŠAMPANSKÉ MEDZISÚČET	-1x20.30= 1x99.50=	-20.30 A 99.50 A 219.80
ZLAVA na MEDZISÚČET	ZLAVA 10%		-21.98 *
Daňová rekapitulácia	ZDAŇ 19% DPH CELKOM C E L K O M	166.40 DPH 19% 31.60 1 9 8 . 0 0	31.60 31.60 100.00
Rozpis platidiel	KARTA KUPÓN HOTOVOSŤ		100.00 50.00 48.00
Číslo účtenky od poslednej „DENNEJ FINANČNEJ SPRÁVY *Z*“	0021 01	POKLADNÍK	KATARÍNA
Číslo pokladníka	21-03-2006	16738	#000204
Meno pokladníka (Tabuľka č. 3)	ICO : 35695433	ICDPH:SK2020348649	
Dátum / Čas (Tabuľka č. 7)		DK6042020348649001	
Číslo účtenky od posledného vymážania pamäte			
Daňová identifikácia subjektu (Režim PGM (2))			
Grafické LOGO (Tabuľka č.5, pole 5, Režim 7)			

Režim X - pokladničné správy bez vymazania

Výber pracovného režimu X

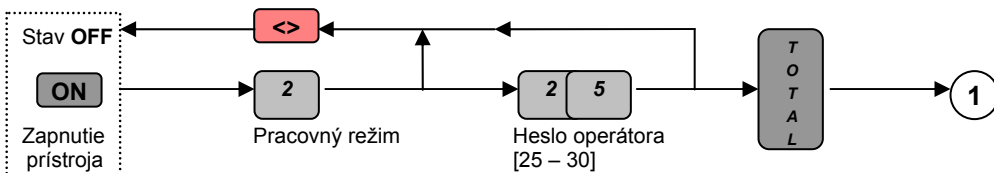

OFF	X	X	X	VYBER	0	2-6
	HESLO: - - - - -	HESLO: - - - - - * *		QTY	PLU	PRC

Pri nastavení Tab. č. 2
Pole 7 = „0“

X	VYBER	0	1-6
	PLU	PRC	

Stlačením príslušnej klávesy je zo stavu ① možné niektoré správy priamo vytlačiť. Ďalšie správy vyžadujú zadanie intervalu pre ktorý sa má správa vytlačiť (sekvenčné správy):

UPOZORNENIE: Všetky správy okrem sekvenčných (výberových) sa musia vykonať ešte pred vytlačením dennej „Z“ správy. **Denná „Z“ správa automaticky vynuluje údaje týchto „X“ správ!!!** Vynulovaná bude aj **SPRÁVA PLU!**

Zoznam správ bez určenia intervalu:

2 SPRÁVA ODDELENIE - v správe sa vytlačia informácie o obratoch za jednotlivé tovarové skupiny (1-4). Správa obsahuje:

- číslo skupiny
- obrat
- celkový obrat za všetky skupiny

V správe sa vytlačia iba tie skupiny, na ktorých bol vykonaný predaj.

3 SPRÁVA SKUPÍN - v správe sa vytlačia informácie o obratoch za jednotlivé položkové skupiny (1-10). Správa obsahuje:

- číslo položkovej skupiny
- obrat na položkovej skupine
- celkový obrat za všetky položkové skupiny

V správe sa vytlačia iba tie položkové skupiny, na ktorých bol vykonaný predaj.

4 SPRÁVA DPH - v správe sa vytlačia informácie o celkových obratoch a výške DPH za každú daňovú skupinu. Správa obsahuje:

- obrat v daňovej skupine
- výšku DPH
- celkový obrat za všetky daňové skupiny
- celkový výšku DPH

V správe sa vytlačia iba daňové skupiny, na ktorých bol vykonaný predaj.

5

SPRÁVA POKLADNÍKOV - v správe sa vytlačia informácie o obratoch za jednotlivých pokladníkov (1-30) a obsahuje:

- meno a číslo pokladníka
- počet obslužených zákazníkov
- obrat uskutočnený pokladníkom
- obrat prirážok a zliav
- celkový obrat
- operácie VKLAD a VÝBER
- obraty za jednotlivé platobné médiá
- počet a sumu záporných operácií vykonaných pokladníkom
- celkový obrat za všetkých pokladníkov
- údaj o stave hotovosti v zásuvke „HOTOVOSŤ V ZÁSUVKE“

V správe sa vytlačia iba obraty za pokladníkov, ktorí uskutočnili predaj.

6

SPRÁVA ERP - v správe sa vytlačia celkové informácie spojené s prácou pokladnice za všetkých pokladníkov. Správa obsahuje:

- počet zákazníkov
- celkový obrat
- operácie VKLAD a VÝBER
- obrat prirážok a zliav
- platby jednotlivými platobnými médiami
- počet a suma záporných operácií
- číslo poslednej fiškálnej účtenky

V správe sa vytlačia informácie iba o operáciách, ktoré boli vykonané.

0

Vytlačenie naraz správ 2 až 6 za sebou

Sekvenčné (výberové) správy:

Tieto správy umožňujú vytlačiť informácie pre zvolený interval položiek PLU.

Po zadaní klávesy pre výber správy, zvolíte za pomoci kláves **G1** a **G2** interval položiek PLU, ktorých sa správa bude týkať.

Samotné vytlačenie správy vykonáte stlačením klávesy

T
O
T
A
L

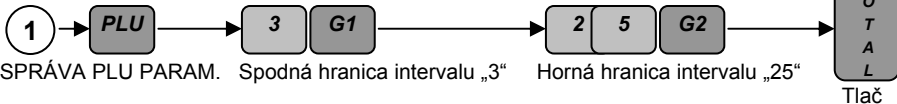

X VÝBER 0 2-6
X PLU PRC

ROZSAH 0003-3000

ROZSAH 0003-0025

ROZSAH 0001-3000

ČAKAJTE PROSÍM

UPOZORNENIE: Ak nechcete pre správu zvoliť interval, priamym stlačením klávesy „TOTAL“ zvolíte automaticky interval pre všetky položky PLU (0 až 3000). V prípade, že ste zvolili omylom nežiadúci interval, tlač správy je možné kedykoľvek prerušiť stlačením klávesy .

Zoznam sekvenčných (výberových) správ:

1 / **Q'ty** **SPRÁVA PLU (T2 P7=0) / SPRÁVA O MNOŽSTVE (T2 P7=1)**
- v správe sa vytlačia informácie o predaji za jednotlivé položky PLU. Na základe nastavenia príznaku pre vymazanie PLU po dennej uzávierke (str. 26) je možné vytlačiť iba jednu z týchto správ. Po stlačení klávesy a zvolení rozsahu správa obsahuje:

- kód PLU
- obrat
- daňovú skupinu
- názov položky PLU;
- predané množstvo

V správe sa v rámci výberu vytlačia iba položky, na ktorých bol zaznamenaný predaj.

PLU **SPRÁVA PLU PARAMETROV** - v správe sa vytlačia informácie o naprogramovaní jednotlivých položiek PLU. Po stlačení klávesy a zvolení rozsahu správa obsahuje:

- číslo riadku
- číslo položky PLU
- názov položky
- počet predaných kusov
- cenu
- číslo tovarovej skupiny
- číslo položkovej skupiny
- kód daňovej skupiny
- nastavenie parametrov
- čiarový kód položky PLU

Správa obsahuje nastavenie parametrov všetkých (aj nepoužívaných) položiek PLU, preto je pre túto správu obzvlášť vhodné zvoliť interval, pre ktoré položky sa správa vzťahuje!

PRC **SPRÁVA CENY** - v správe sa vytlačí v rámci vybraného rozsahu zoznam iba tých položiek PLU, ktoré majú naprogramovanú inú cenu, než „0.00“ Po stlačení klávesy a zvolení rozsahu správa obsahuje:

- číslo riadku
- číslo položky PLU
- názov položky
- cenu

Príklady správ v Režime X

BOWA S.R.O
 GERCENOVA 6/A, BA
 SLOVAK REPUBLIC
 +421 2 68202040-42
 DOBRÝ DEŇ

SPRAVA O MNOŽSTVE

0001	#0001
ČOKOLADA	
11	404.60
0008	#0008
CIGARETY	
3	1000.29
0009	#0009
MASLO	
2	57.30
0010	#0010
KAVIAR	
2	1791.20
0011	#0011
MANDARINKY	
3.237	270.12
CELKOM	3523.51
POSL. PLU NULO.	#0000

01
 17-03-2006 14:20 #000052
 IČO: 356 954 39 00 IČDPH:SK2020348649
 DK6042020348649001

BOWA S.R.O
 GERCENOVA 6/A, BA
 SLOVAK REPUBLIC
 +421 2 68202040-42
 DOBRÝ DEŇ

SPRAVA SKUPIN

#1	3523.51
CELKOM	3523.51

01
 17-03-2006 14:21 #000054
 IČO: 356 954 39 00 IČDPH:SK2020348649
 DK6042020348649001

BOWA S.R.O
 GERCENOVA 6/A, BA
 SLOVAK REPUBLIC
 +421 2 68202040-42
 DOBRÝ DEŇ

SPRAVA ODDELENIE

#1	3523.51
CELKOM	3523.51

01
 17-03-2006 14:20 #000053
 IČO: 356 954 39 00 IČDPH:SK2020348649
 DK6042020348649001

BOWA S.R.O
 GERCENOVA 6/A, BA
 SLOVAK REPUBLIC
 +421 2 68202040-42
 DOBRÝ DEŇ

SPRAVA DPH

OBROT 19%	3525.00
DPH 19%	563.00
OBROT 0%	0.00
OBROT CELKOM	3525.00
DPH CELKOM	563.00

01
 17-03-2006 14:21 #000055
 IČO: 356 954 39 00 IČDPH:SK2020348649
 DK6042020348649001

BOWA S.R.O
GERCENOVA 6/A, BA
SLOVAK REPUBLIC
+421 2 68202040-42
DOBRY DEN

SPRAVA
POKLADNIKOV

POKLADNIK	#01
POČET ZAKAZNIKOV	28
CELKOM PLU	3478.21
PRIRAZKA	7.53
ZĽAVA	-7.24
CELKOM	3478.50
HOTOVOSŤ	3479.50
CELKOM	3479.50
UKLAD	1000.00
VYBER	-2000.00
=	2479.50
HOTOVOSŤ V ZASUKE	2479.50
ZRUŠENIE	13
	-578.00
STORNO	1
	-185.40
URATENIE	3
	0.00
POKLADNIK	#30
POČET ZAKAZNIKOV	1
CELKOM PLU	45.30
CELKOM	45.30
HOTOVOSŤ	45.50
CELKOM	45.50
=	45.50
HOTOVOSŤ V ZASUKE	45.50

01

17-03-2006 14:21 #000056
IČO: 356 954 39 00 IČDPH: SK2020348649
DK6042020348649001

BOWA S.R.O
GERCENOVA 6/A, BA
SLOVAK REPUBLIC
+421 2 68202040-42
DOBRY DEN

SPRAVA
ERP

POČET ZAKAZNIKOV	29
PRIRAZKA	1
	7.53
ZĽAVA	2
	-7.24
CELKOM	0.29
HOTOVOSŤ	3525.00
CELKOM	3525.00
UKLAD	1
	1000.00
VYBER	2
	-2000.00
=	2525.00
HOTOVOSŤ V ZASUKE	2525.00
ROZDIEL	1.20
ZRUŠENIE	13
	-578.00
STORNO	1
	-185.40
URATENIE	3
	0.00
POSLEDNA FISKALNA UČTENKA	29

01

17-03-2006 14:21 #000057
IČO: 356 954 39 00 IČDPH: SK2020348649
DK6042020348649001

BOWA S.R.O
 GERENOVIA 6/A, BA
 SLOVAK REPUBLIC
 +421 2 68202040-42
 DOBRY DEN

SPRAVA
 PLU PARAMETROU

0001		#0001
ČOKOLADA	11	35.00
0=1 S=01 D=A	1 B = 000000	00100000
0002		#0002
ODDELENIE 2	0	0.00
0=2 S=01 D=A	1 B = 000000	00100000
0003		#0003
ODDELENIE 3	0	0.00
0=3 S=01 D=A	1 B = 000000	00100000
0004		#0004
ODDELENIE 4	0	0.00
0=4 S=01 D=A	1 B = 000000	00100000
0005		#0005
ODDELENIE 5	0	0.00
0=5 S=01 D=A	1 B = 000000	00100000
0006		#0006
ODDELENIE 6	0	0.00
0=6 S=01 D=A	1 B = 000000	00100000
0007		#0007
ODDELENIE 7	0	0.00
0=7 S=01 D=A	1 B = 000000	00100000
0008		#0008
CIGARETY	3	70.00
0=1 S=01 D=A	1 B = 000000	00100000
0009		#0009
MASLO	2	25.60
0=1 S=01 D=A	1 B = 000000	00100000
0010		#0010
KAVIAR	2	0.00
0=1 S=01 D=A	1 B = 000000	00100000
0011		#0011
MANDARINKY	3,237	0.00
0=1 S=01 D=A	1 B = 000000	00100000
0012		#0012
PLU 5	0	0.00
0=3 S=01 D=A	0 B = 000000	00100000
0013		#0013
PLU 6	0	0.00
0=3 S=01 D=A	0 B = 000000	00100000
0014		#0014
PLU 7	0	0.00
0=3 S=01 D=A	0 B = 000000	00100000

01
 17-03-2006 14:28 #000063
 IČO: 356 954 39 00 IČDPH: SK2020348649
 DK6042020348649001

BOWA S.R.O
 GERENOVIA 6/A, BA
 SLOVAK REPUBLIC
 +421 2 68202040-42
 DOBRY DEN

SPRAVA
 CENY

0001	#0001
ČOKOLADA	35.00
0008	#0008
CIGARETY	70.00
0009	#0009
MASLO	25.60

01
 17-03-2006 14:27 #000060
 IČO: 356 954 39 00 IČDPH: SK2020348649
 DK6042020348649001

Režim Z – Tlač dennej a mesačnej finančnej správy

Obsluha pokladnice má povinnosť vytlačiť najmenej 1 x denne (v prípade, že bol evidovaný obrat) na každej pokladnici „Dennú finančnú správu“ v „Z“ režime, zapísať vytlačené hodnoty do „Knihy pokladnice“ a dennú správu v súlade s pravidlami pre uskladnenie termopások nalepiť do tejto knihy na určené miesto. Rovnako 1 x mesačne po poslednej dennej finančnej správe v mesiaci je obsluha povinná vytlačiť „Mesačnú finančnú správu“ pokladnice, zapísať vytlačené hodnoty do „Knihy pokladnice“ a mesačnú správu nalepiť na určené miesto. **Dennú správu tlačí obsluha len za tie dni, v ktorých zaznamenal obrat** (§3 ods. 4 vyhlášky MF SR č. 353/1996 Z.z.).

Výber pracovného režimu Z

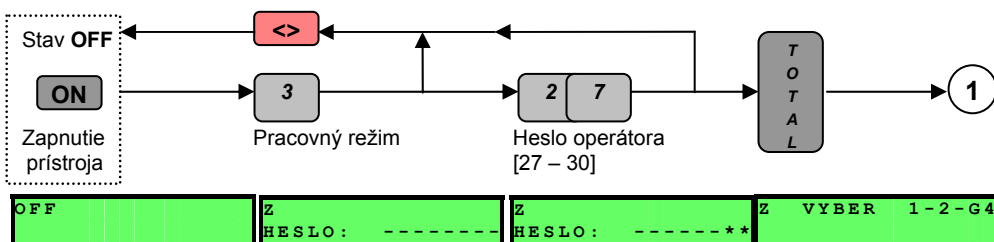

Stlačením príslušnej klávesy je zo stavu (1) možné vytlačiť nasledovné správy:

(1) → 1 FINANČNÉ SPRÁVY (denná a mesačná)

Z1 VYBER 0-1

Následným stlačením jednej z kláves vykoná pokladnica finančnú správu:

1 „Z“ Denná finančná správa (pokladnica sa pred tlačou opýta na vytlačenie žurnálu - pozri nasledujúcu stranu)

0 „Z“ Mesačná finančná správa

Poznámka 1: správna postupnosť pri tlači mesačnej správy je taká, že najprv treba vytlačiť poslednú dennú správu a až následne mesačnú správu, v opačnom prípade obraty za posledný deň nebudú zahrnuté v mesačnej správe.

Poznámka 2: po vytlačení dennej finančnej správy budú vynulované všetky ostatné správy vrátane správ v režime „X“. V prípade, že požadujete akúkoľvek inú správu, vytlačte ju ešte pred vykonaním dennej finančnej správy.

1 → 2

INFORMAČNÉ SPRÁVY

Z2 VYBER 0-1

Následným stlačením jednej z kláves vykoná pokladnica správu:

1

Tlač elektronického žurnálu - (táto ponuka sa zobrazí aj po zvolení tlačie dennej finančnej správy - pozri predchádzajúcu stranu:

VYTLAČ ŽURNÁL
C=NIE 0=ANO

Ak je pokladnica nastavená pre odosielanie žurnálu do PC, tlač nebude ponúknutá a na displeji sa zobrazí nápis:

ODOŠLI ŽURNÁL
C=NIE 0=ANO

Následne je potrebné stlačiť jednu z kláves:

C

- návrat do ponuky „Z1“ bez tlačie, alebo odoslania žurnálu do PC - žurnál zostane naďalej v pamäti pokladnice (pokladnica bude pokračovať v tlačí dennej finančnej správy ak bola predtým zvolená)

0

- tlač žurnálu, alebo odoslania žurnálu do PC

Po vytlačení, alebo odoslání žurnálu sa pokladnica opýta na vynulovanie žurnálu z pamäte pokladnice (po následnej voľbe dôjde automaticky k vytlačení dennej finančnej správy, pokiaľ bola tlač správy predtým zvolená):

NULOVANIE
C=NIE 0=ANO

C

- po vytlačení zostane žurnál naďalej uložený v pokladnici

0

- po vytlačení bude žurnál z pamäte pokladnice vymazaný

2

Správa o pokladníkoch - umožňuje vytlačiť a zároveň vymazať obraty za jednotlivých pokladníkov.

Z2 POKL. 1-30

UPOZORNENIE: Správu o pokladníkoch nie je možné vykonať po vytlačení dennej finančnej správy!

Pre tlač obratu za konkrétneho pokladníka je potrebné najskôr zadať číslo pokladníka a potom stlačiť klávesu

T
O
T
A
L

Po čiastočnom vytlačení správy sa na displeji zobrazí hlásenie:

NULOVANIE
C=NIE 0=ANO

Následne je potrebné stlačiť jednu z kláves:

C - dotlačí sa správa o pokladníkovi, ale obrat na pokladníka zostane naďalej zachovaný v pamäti pokladnice

0 - dotlačí sa správa o pokladníkovi s vymazaním obratu na tohto pokladníka. **Zároveň pokladnica povolí do režimu predaja vojsť ďalšiemu pokladníkovi bez potreby vytlačenia dennej finančnej správy.** (v prípade, že už pokladnica vrámcí dňa nepovolí prihlásenie ďalšieho pokladníka)

1 → **G4** **NULOVANIE OBRATOV PLU - bez vytlačenia obratov** – táto operácia nevykoná vytlačenie stavu obratov na položkách PLU, ale iba vynulovanie tohto stavu. Pre vytlačenie obratu pozrite kapitolu **Režim X** (str.57) - SPRÁVA PLU/SPRÁVA O MNOŽSTVE.

Na displeji sa zobrazí hlásenie:

NULOVANIE OBRATU
C=NIE 0=ANO

Následne je potrebné stlačiť jednu z kláves:

C - nulovanie obratov PLU sa nevykoná a pokladnica vytlačí oznam „OBRAT PLU NIE JE NULOVANÝ“

0 - pokladnica začne mazať obraty PLU a počas mazania zobrazí na displeji oznam:

NULOVANIE OBRATU
ČAKAJTE PROSÍM . .

Následne pokladnica vytlačí oznam „OBRAT PLU JE NULOVANÝ“ a pokladnica sa vráti do základného menu uzávierok.

Testovací režim - preverenie funkčnosti pokladnice

Výber pracovného režimu pre testovanie pokladnice:

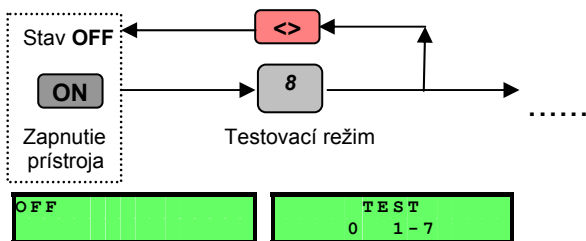

Po výbere testovacieho režimu zvolte stlačením jednej z kláves konkrétny test:

- 1 Test tlačiarne – vytlačí kompletnú alfanumerickú tabuľku na tlačiarňu. Skontrolujte čitateľnosť vytlačených znakov.
 - 2 Test displeja – zobrazí na displeji kompletnú alfanumerickú tabuľku znakov. Skontrolujte všetky segmenty displeja.
 - 3 Test pamäte – skontroluje pamäť pokladnice. Vypíše stav na tlačiarňu OK alebo ERR (chyba).
 - 4 Test klávesnice - po tejto voľbe je potrebné ihneď postupne stláčať testované klávesy. Ak pokladnica zaznamená stlačenie klávesy, symbol, ktorý je na displeji zobrazený v pravom dolnom rohu „---“ sa zmení na „***“.
 - 7 Test hodín reálneho času - zobrazí na displeji nastavený dátum a čas a bude ho zobrazovať celú nasledujúcu minútu
 - 0 Kompletný test - vykonajú sa naraz testy 1 až 4 za sebou
- T
O
T
A
L
- Vytlačia sa identifikačné parametre pokladnice na tlačiarňu:
- verzia firmvéru (operačný systém pokladnice)
 - dátum vytvorenia firmvéru
 - kontrolná suma firmvéru

Tento údaj slúži najmä pre servisného technika. Zároveň je ním možné overiť, či máte k vašej pokladnici správny návod na používanie, pretože verzia firmvéru by malo byť rovnaké číslo, ako „verzia ECR“ na obale návodu.



OBSLUHA A PROGRAMOVANIE CEZ PC

Registračnú pokladnicu **DATECS DP-50** je možné naprogramovať aj za pomoci počítača (PC), čo zjednodušuje jej používanie najmä pri väčšom množstve položiek PLU. Okrem možnosti naprogramovania PLU, Hlavičky a iných parametrov dokáže pokladnica s vhodným programom (nie je súčasťou dodávky) pracovať v režime fiškálnej tlačiarne, kedy sa predaj vykonáva priamo na PC a pokladnica v takom prípade slúži ako tlačiareň účteniek spĺňajúca potreby fiškálneho modulu.

K účelu programovania, poprípade obsluhy je spolu s pokladnicou dodávaný v základnej výbave komunikačný kábel USB a inštalačné CD, kde sa nachádza program pre programovanie pokladnice **Datex Communicator**. Tento program umožňuje okrem naprogramovania parametrov aj stiahnuť a uložiť Elektronický žurnál.

Cez PC nie je možné programovať dátum a čas a parametre úrovne **PGM(2)** obsahujúce údaje na konci účtenky a daňové skupiny. Takisto nie je možné obsluhovať úroveň **PGM(3)**, kde sa nulujú Grand Totály. Všetky tieto parametre sa dajú meniť iba ručne.

Odporúčané minimálne systémové požiadavky:

Procesor: 800 MHz

RAM: 512 kB

Operačný systém: Windows XP

Podporný program: NET.Framework 2.0 (je súčasťou inštalačného CD - postup pre inštaláciu je uvedený na nasledujúcej strane)

UPOZORNENIE: V prípade slabšej konfigurácie počítača, kde sa program inštaluje dodávateľ neručí za spoľahlivosť programu, alebo komunikácie s pokladnicou. Rovnako dodávateľ neručí za spoľahlivosť programu, pokiaľ je na počítači spustené väčšie množstvo programov naraz vrátane programov „System Try“ umiestnených na spodnej lište vedľa systémových hodín!

Inštalácia programu DATECS COMMUNICATOR

UPOZORNENIE: Pre správnu funkčnosť komunikácie pokladnice s PC je potrebné presne dodržať nasledujúce inštrukcie. **Pokladnicu pripájajte k PC až po inštalácii potrebných programov!**



Do CD/DVD mechaniky vložte inštaláčnú CD. Po správnom načítaní sa automaticky na obrazovke monitora zobrazí menu. Vyberte kliknutím na príslušnú ikonu typ vašej pokladnice.

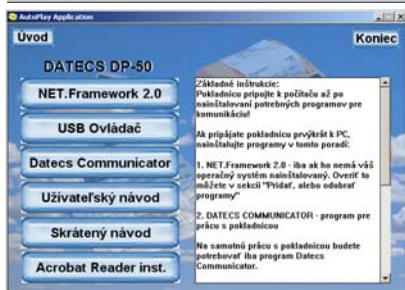

Zobrazí sa vám okno, odkiaľ môžete priamo spustiť potrebné inštalácie, poprípade si môžete pozrieť dokumentáciu k pokladnici. Pred samotnou inštaláciou programu **Datecs Communicator** je potrebné, aby mal váš počítač nainštalovaný program **NET.Framework 2.0**. Jeho prítomnosť v systéme je možné skontrolovať v zozname nainštalovaných programov cez **Ovládací panel/Pridanie, alebo odstránenie programov**.

Ak sa tento program nenachádza v zozname, začinite inštaláciu kliknutím na ikonu (NET.Framework 2.0). Následne pokračujte podľa pokynov inštaláčného menu. Inštalácia môže trvať aj niekoľko minút!

Ak si neviete skontrolovať zoznam programov, môžete spustiť inštaláciu tohto programu bez obáv. Počas inštalácie vám menu zobrazí, že program už v systéme je a ponúkne vám možnosti **Repair** (oprav) a **Uninstall** (odinštaluj). V takom prípade kliknite iba na ikonu **Cancel** a následne potvrdíte zrušenie inštalácie kliknutím na ikonu **Áno**. Ukončenie inštaláčného programu vykonáte následne kliknutím na ikonu **Finish**.

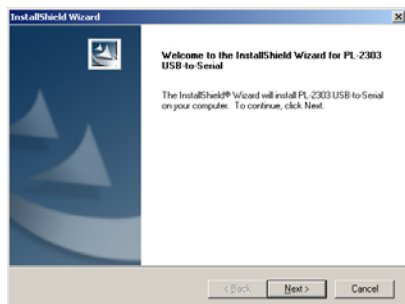

USB OVLÁDAČ:

Pokladnica DATECS DP-50 vyžaduje pre správnu konukáciu ešte program **USB ovládač**. kliknutím na ikonu (USB ovládač) spustíte jeho inštaláciu, kde sa vám zobrazí menu. Kliknite na ikonu **Next**.

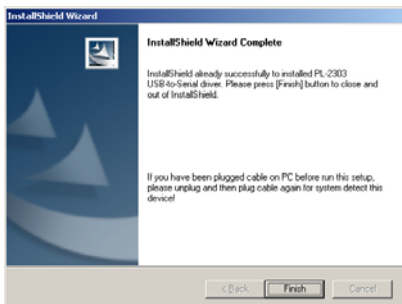

Po úspešnej inštalácii kliknite na ikonu **Finish**.



DATECS COMMUNICATOR:

Teraz je možné prísť k samotnej inštalácii programu **Datecs Communicator**. Kliknutím na ikonu (Datecs Communicator) spustíte inštaláciu. V menu inštaláčného okna kliknite na ikonu **Next**.

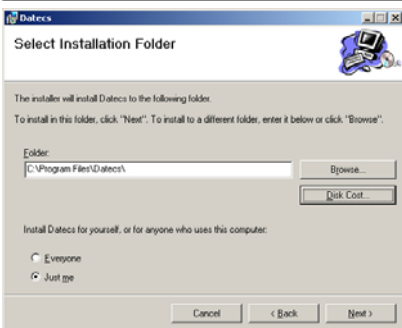

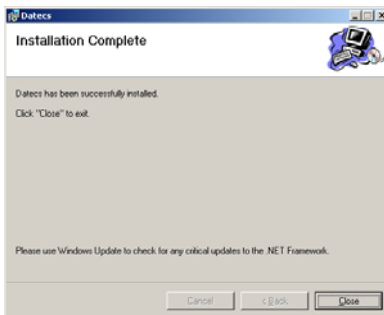
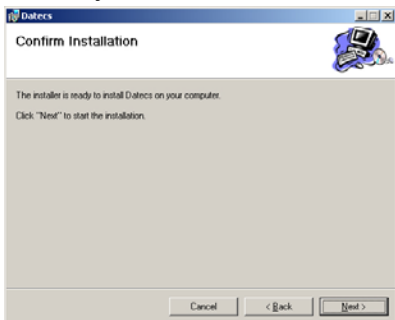

V nasledujúcom menu si zvolíte umiestenie programu na vašom PC. Ak vám vyhovuje ponúknuté umiestenie, môžete pokračovať kliknutím na ikonu **Next**. Ešte predtým je možné určiť, či bude môcť program používať každý používateľ, alebo iba vy (ak obsahuje systém viac užívateľov). **Everyone** umožní používanie programu pre každého používateľa a **Just me** iba pre vás.

Program vás ešte raz vyzve k potvrdeniu inštalácie, čo vykonáte stlačením ikony **Next**. Následne sa spustí samotná inštalácia, na konci ktorej sa vám zobrazí nasledujúce okno, kde kliknutím na ikonu **Close** ukončíte inštaláciu.



Obsluha programu DATECS COMMUNICATOR

Predtým, než spustíte program prepojte pokladnicu s počítačom pomocou dodaného USB kábla. Menší konektor sa pripojí do pokladnice do prednej časti vedľa konektora napájania. Väčší konektor sa pripojí do PC pre USB vstup. Systém by mal pokladnicu automaticky vyhľadať bez vyžiadania ovládača. Ak bude systém žiadať ovládač, odpojte pokladnicu a nainštalujte USB ovládač z CD. Potom opäť pripojte pokladnicu.

Na zapnutie pokladnici nastavte režim komunikácie stlačením kláves  a . Na displeji sa zobrazí:

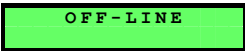

OFF-LINE

Spustíte program **DatecsCommunicator.exe**, ktorý sa nachádza na mieste určenom pri inštalácii (obvykle je to C:\Program Files\Datecs\...). Ak vám tento spôsob spúšťania programu nevyhovuje, vytvorte si na ploche ikonu nasledujúcim postupom: Kliknite na ploche mimo ikon pravým tlačidlom myši a voľbou *(Nový...Odkaz)* spustíte sprievodcu pridaním ikony, kde pokračujte podľa inštrukcií. Do okienka pre umiestnenie programu treba zadať cestu k programu *DatecsCommunicator.exe*. Na tento účel môžete využiť voľbu „Prehľadávať...”

Po úspešnom spustení programu sa vám zobrazí okno programu:

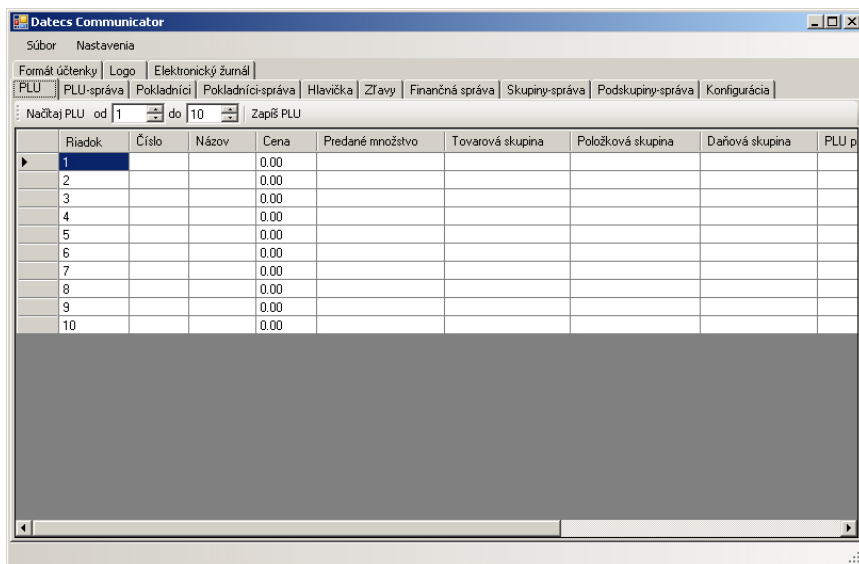

Následne je potrebné vykonať nastavenie komunikácie s pokladnicou kliknutím na ikonu **Nastavenie**.

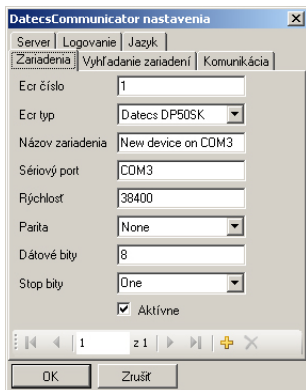

Zobrazí sa okno, kde je možné vykonať viacero systémových nastavení a nastavenie samotnej komunikácie s pokladnicou. Pre úspešné nastavenie komunikácie sa doporučuje využiť funkciu **Vyhľadanie zariadení** kliknutím na príslušnú záložku.

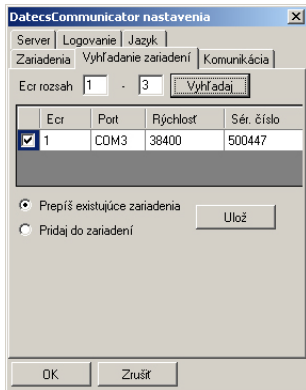

Kliknite na ikonu **Vyhľadaj**, čím spustíte proces vyhľadávania zariadení. Po úspešnom nájdení pokladnice sa zobrazí biely riadok s parametrami. Potom stlačte ikonu **Ulož**.

Pre správnu funkčnosť skontrolujte v záložke **Zariadenia** voľbu **Ecr typ** (obrázok vyššie), kde musí byť zvolený *Datecs DP50SK*. Kliknutím na ikonu **OK** ukončíte proces nastavenia programu.

UPOZORNENIE: Po zvolení odoslania konkrétneho parametra sa do pokladnice zapíše nastavenie, ktoré je zobrazené na monitore. Preto nerobte túto operáciu skôr, než nevykonáte načítanie príslušného parametra z pokladnice, alebo zo súboru. **V opačnom prípade môže dôjsť k znefunkčneniu pokladnice!** Do pokladnice nebudú prenesené údaje, kde práve editujete konkrétne hodnoty. Prebiehajúca editácia na konkrétnom parametri je **signalizovaná symbolom pera** v ľavej časti okna.

Popis funkcií programu DATECS COMMUNICATOR

Súbor - práca so súbormi obsahujúcimi nastavenia

Otvoriť (Ctrl+O) - otvorenie súboru s konkrétnym nastavením

Uložiť (Ctrl+S) - uloženie súboru s konkrétnym nastavením

Nový projekt (Ctrl+Shift+N) - vytvorenie nového projektu pre ukladanie všetkých nastavení

Otvoriť projekt (Ctrl+Shift+O) - otvorenie projektu s uloženými nastaveniami pokladnice

Uložiť projekt (Ctrl+Shift+S) - uloženie všetkých nastavení projektu

Koniec - ukončenie práce v programe - **POZOR: pokladnica sa nepýta na uloženie vykonaných zmien v programe!!!**

Nastavenia - nastavenie parametrov programu a komunikácie pokladnice s PC

Server - nastavenie automatického spúšťania programu DatecsServer pre spoluprácu s nadradeným programom

Logovanie - nastavenie automatického ukladania informácií o vykonaných prenosoch medzi pokladnicou a PC

Jazyk - výber jazyka hlavného menu a záložiek

Zariadenia - nastavenie komunikačných parametrov pripojených pokladníc

Ecr číslo - číslo pokladnice

Ecr typ - typ pokladnice

Názov zariadenia - užívateľské pomenovanie pokladnice

Sériový port - názov komunikačného portu, kde je pokladnica pripojená, v prípade pripojenia pokladnice pomocou USB konektora je zobrazený virtuálny COM port pridelený systémom

Rýchlosť - komunikačná rýchlosť (baud/sekunda)

Parita - komunikačná parita

Dátové bity - počet dátových bitov

Stop bity - počet stop bitov

Vyhľadanie zariadení - automatické vyhľadanie pripojených pokladníc

Ecr rozsah - rozsah, aké čísla pokladníc má program vyhľadať, zadáva sa prvé a posledné číslo

Vyhľadaj - spustenie vyhľadávania pripojených pokladníc

Ulož - uloženie nastavenia nájdených pokladníc

Komunikácia - špeciálne nastavenia komunikačných parametrov - **určené iba pre kvalifikovanú obsluhu!**

PLU - programovanie tovarových položiek (parametre Tabuľky č.1)

Rozsah PLU (zobrazený iba číselne) - rozsah položiek, ktoré má program načítať z pokladnice na monitor počítača

Načítaj PLU - stiahnutie položiek PLU z pokladnice do PC - doporučuje sa aj pri prvej práci s pokladnicou

Zapiš PLU - odoslanie načítaných a zmenených položiek do pokladnice

Riadok (informatívny údaj) - číslo riadku

Číslo (informatívny údaj) - číslo PLU (zhoduje sa s číslom riadku)

Názov - názov položky PLU (max.22 znakov) - pokladnica používa iba veľké písmená, zadané malé písmená si pokladnica automaticky nastaví na veľké

Cena - predajná cena položky - v prípade plátcu DPD znamená hodnota cenu vrátane DPH

Predané množstvo (informatívny údaj) - množstvo, ktoré bolo predané na konkrétnej položke - tento údaj je nulovaný po vykonaní vymazania PLU správy

Tovarová skupina (1-4) - priradenie položky do tovarovej skupiny

Položková skupina (rozsah 1-99) - priradenie položky do položkovej skupiny (podskupiny)

Daňová skupina (1-8) - priradenie položky do daňovej skupiny - priradenie je povinné aj v prípade neplatcu DPH, inak bude položka pri predaji neaktívna!

PLU príznak (0,1,2,4,5) - určuje vlastnosť položky

N? - nepoužitá funkcia

Čiarový kódL - hodnota čiarového kódu - pre EAN 13 - prvých 5 číslic
- pre EAN 8 je hodnota „0

Čiarový kódH - hodnota čiarového kódu - pre EAN 13 - posledných 8 číslic
- pre EAN 8 - celá číselná hodnota

N? - nepoužitá funkcia

Obrat (informatívny údaj) - celkový obrat na položke počas predaja - údaj sa vynuluje pri vykonaní zmazania PLU správy

PLU-správa - informácie o predajoch na konkrétnych položkách - obsahuje rovnaké informácie, ako v záložke **PLU**, okrem čiarového kódu. Načítané hodnoty (okrem množstva a obrátov) nie je možné meniť a slúžia iba pre informačné účely.

Načítaj PLU správu - stiahnutie obrátov PLU z pokladnice do PC

Vymaž PLU správu - vymazanie obrátov PLU v pokladnici - operácia nevykoná načítanie obrátov do PC. Na pokladnici sa vytlačí krátky oznam o vykonaní vymazania obrátov PLU **bez vytlačenia konkrétnych obrátov!**

Pokladníci - programovanie názvu pokladníkov a prístupových hesiel (parametre Tabuľky č.3)

Načítaj pokladníkov - stiahnutie nastavenia pokladníkov z pokladnice do PC - pre zmenu nastavenia je táto operácia povinná

Zapiš pokladníkov - zapíšu sa zmenené nastavenia pokladníkov do pokladnice

Riadok (informatívny údaj) - číslo riadku

Operátor - meno pokladníka (max.10 znakov) - pokladnica používa iba veľké písmená, zadané malé písmená si pokladnica automaticky nastaví na veľké

Heslo - číselné heslo pokladníka slúžiace pre prístup do režimov a identifikáciu (pre menej skúsených užívateľov sa doporučuje ponechať základné nastavenie hesiel)

Pokladníci-správa - informácie o predajoch na konkrétnych pokladníkoch od poslednej dennej uzávierky

Načítaj správu o pokladníkoch - stiahnutie informácií o predajoch na pokladníkoch z pokladnice do PC

Riadok (informatívny údaj) - číslo riadku

N? - nepoužitá funkcia

Číslo operátora - číslo pokladníka, ktorý vykonal predaj

Poč.predajov - počet vystavených dokladov

Obrat N - celkový čistý obrat

Prirážka - celková suma naučtovaných prirážok

Zľava - celková suma naučtovaných zliav

Hotovosť - celková suma dokladov ukončených platbou v Hotovosti

Karta - celková suma dokladov ukončených platbou Kreditnou kartou

Kupón - celková suma dokladov ukončených platbou Šekmi

Vklad - celková suma vložená do zásuvky na vydávanie

Výber - celková suma vybratá zo zásuvky na vydávanie

Zrušenie - celková suma zrušených položiek pri predaji

Poč.zrušení - počet vykonaných operácií Zrušenie

Storno - celková suma stornovaných položiek pri predaji

Poč.storno - počet vykonaných operácií Storno

Vrátenie - celková suma vrátených položiek

Poč.vrátení - počet vykonaných operácií Vrátenie (počet vrátených položiek, nie počet dokladov)

Hlavička - programovanie hlavičky na začiatku účtenky (údaje na konci účtenky sa dajú meniť iba ručne!) a programovanie názvu meny (parametre Tabuľky č.6)

Načítaj hlavičku - stiahnutie nastavenia hlavičky účtenky z pokladnice do PC - pre prácu s hlavičkou je táto operácia povinná

Zapiš hlavičku - odoslanie hlavičky do pokladnice

Riadok - číslo riadku hlavičky - 1. - 5. riadok pre text, 6.riadok názov meny

Hlavička - text hlavičky (max. 32 znakov), mena (max.6 znakov) - pre prázdny riadok zadajte „medzeru“, ak chcete zadať znak hrubým písmom, umiestnite pred požadovaný znak symbol „@“ - pokladnica používa iba veľké písmená, zadané malé písmená si pokladnica automaticky nastaví na veľké

Zľavy - programovanie percentuálnych zliav a prirážok (parametre Tabuľky č.4)

Načítaj zľavy/prirážky - prenos nastavenia zľavy a prirážky z pokladnice do PC - pre prácu s nastavením zľavy a prirážky je táto operácia povinná

Zapiš zľavy/prirážky - prenos nastavenia zľavy a prirážky z PC do pokladnice

Riadok (informatívny údaj) - číslo riadku - 1. riadok určuje nastavenie prirážky
2. riadok určuje nastavenie zľavy

Povolenie (0,1) - povolené, alebo zakázané používanie klávesy zľava/prirážka

Hodnota (%) (0-99.99) - hodnota percentuálnej zľavy/prirážky

Finančná správa - celkové finančné informácie pri práci s pokladnicou od poslednej dennej uzávierky

Riadok - číslo riadku - pri finančnej správe je využitý iba jeden riadok

Poč.predajov - počet vystavených dokladov

Obrat N - celkový čistý obrat

Prirážka - celková suma naúčtovaných prirážok
Poč.prirážok - počet vykonaných operácií Prirážka
Zľava - celková suma naúčtovaných zliav
Poč.zliav - počet vykonaných operácií Zľava
Zrušenie - celková suma zrušených položiek pri predaji
Poč.zrušení - počet vykonaných operácií Zrušenie
Storno - celková suma stornovaných položiek pri predaji
Poč.storno - počet vykonaných operácií Storno
Vrátenie - celková suma vrátených položiek
Poč.vrátení - počet vykonaných operácií Vrátenie (počet vrátených položiek, nie počet dokladov)
Hotovosť - celková suma dokladov ukončených platbou v Hotovosti
Karta - celková suma dokladov ukončených platbou Kreditnou kartou
Kupón - celková suma dokladov ukončených platbou Šekmi
Obrat 1 až O8 - celkový obrat za jednotlivé daňové skupiny
DPH 1 až D8 - celková daň za jednotlivé daňové skupiny
Vklad - celková suma vložená do zásuvky na vydávanie
Poč.vkladov - počet vykonaných operácií Vklad
Výber - celková suma vybratá zo zásuvky na vydávanie
Poč.výberov - počet vykonaných operácií Výber
Zaokrúhlenie - celková suma zaokrúhlenia pri predajoch

Skupiny-správa - informácie o obratoch za jednotlivé položkové skupiny od poslednej dennej uzávierky
Načítaj správu o skupinách - stiahnutie informácií o obratoch z pokladnice do PC
Riadok - číslo riadku
Obrat - suma obratu za jednotlivé položkové skupiny

Podskupiny-správa - informácie o obratoch za jednotlivé tovarové skupiny
Načítaj správu o podskupinách - stiahnutie informácií o obratoch z pokladnice
Riadok - číslo riadku
Obrat - suma obratu za jednotlivé podskupiny

Konfigurácia - programovanie organizácie predaja (parametre Tabuľky č.2)
UPOZORNENIE: Zmena a odoslanie nastavení môže spôsobiť znefunkčnenie komunikácie s PC!
Načítaj konfiguráciu - stiahnutie nastavení z pokladnice do PC - pre prácu s nastavením konfigurácie je táto operácia povinná
Zapiš konfiguráciu - odoslanie nastavení z PC do pokladnice
Riadok - číslo riadku - pri nastavení konfigurácie je využitý iba jeden riadok
Číslo pokladnice (1-99) - číslo pokladnice určujúce jeho adresu pri komunikácii
Typ predaja (0,3,4) - nastavenie režimu predaja
N? - nepožítá funkcia
N? - nepoužitá funkcia
Tréning (0,1) - nastavenie predajného, alebo tréningového režimu

Power off (0,1) - zapnutie, alebo vypnutie režimu automatického vypnutia
Nulovanie obratu (0,1) - povolenie, alebo zakázanie nulovania obrátov PLU pri dennej uzávierke
Typ komunikácie (0-3) - nastavenie režimu práce pokladnice s PC
Rýchlosť komunikácie (1-4) - nastavenie komunikačnej rýchlosti s PC (baud/sekunda)

Formát účtenky - programovanie formátu účtenky (parametre Tabuľky č.5)

Načítaj formát účtenky - stiahnutie nastavení z pokladnice do PC - pre prácu s nastavením formátu účtenky je táto operácia povinná

Zapiš formát účtenky - odoslanie nastavení z PC do pokladnice

Riadok - číslo riadku - pri nastavení formátu účtenky je využitý iba jeden riadok

N? - nepožítá funkcia

N? - nepoužitá funkcia

Tlač.poč.predajov (0,1) - nastavenie tlače počtu predajov na účtenke

Platca/Neplatca DPH (0,1) - nastavenie pokladnice na režim platcu/neplatcu DPH

Tlač LOGO (0,1) - povolenie, alebo zakázanie tlače grafického loga - povolenie loga je potrebné vykonať až po nahratí loga do pokladnice - pozri odstavec **LOGO**

Celkom príznak (0,1) - vloženie voľného riadku pred hodnotou CELKOM

Poč.kopii (0-3) - počet povolených vytlačení kópií účtenky

Poč.inter.dokladov (0-3) - počet povolených vytlačení interných dokladov (potvrdeniek)

Logo - režim nahratia grafického loga do pokladnice

Načítaj logo - výber grafického loga zo súboru - pred odoslaním grafického loga je potrebné ho upraviť v grafickom editore na maximálny rozmer **256 x 64 bodov** (pixelov). Logo musí mať príponu **BMP** a použitý dvojfarebný formát (iba čierna a biela - bez odtieňov)

Pred odoslaním grafického loga je potrebné pokladnicu nastaviť do režimu 7 (programovanie loga)

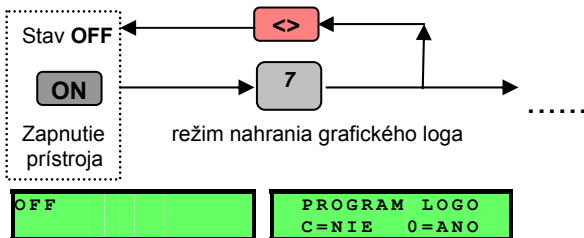

- v programe kliknite na ikonu „Zapiš logo“ a následne najneskôr do 5 sekúnd stlačte na pokladnici klávesu [0]

- po úspešnom nahraní loga ho pokladnica pre ukážku vytlačí

Na to, aby pokladnica automaticky po ukončení účtenky v režime **PREDAJ** tlačila logo, je potrebné, aby bola v programovacom režime nastavená tlač grafického loga v Tabuľke 5. **Povolenie tlače loga je potrebné nastaviť až po jeho nahratí do pokladnice!**

Elektronický žurnál - práca s elektronickým žurnálom

Načítaj žurnál - stiahnutie elektronického žurnálu z pokladnice do PC - pred stiahnutím žurnálu je potrebné, aby mala pokladnica nastavený spôsob archivácie žurnálu do PC (Tabuľka č.9, pole 10 na hodnotu „1“) a nastavená na odoslanie žurnálu. Ponuka na odoslanie žurnálu sa zobrazuje pred tlačou dennej uzávierky, alebo je možné vyvolať túto ponuku nasledujúcim postupom kláves:

Postup na stiahnutie žurnálu:

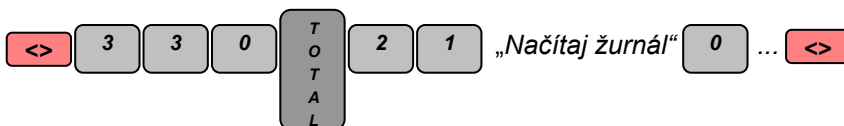

UPOZORNENIE: Ak odosielate elektronický žurnál z ponuky dennej uzávierky, pokladnica vás vyzve k potvrdeniu vymazania žurnálu. Pri odosielaní žurnálu podľa postupu vyššie dojde k vymazaniu žurnálu automaticky!

Otvor zo súboru - otvorenie uloženého žurnálu zo súboru

Ulož do súboru - uloženie stiahnutého žurnálu do súboru

Tlač - vytlačenie načítaného súboru na obrazovke monitora - pred samotnou tlačou sa najskôr zobrazí náhľad dokumentu, kde je potrebné spustiť tlač kliknutím na ikonu tlačiarne.

Režim Fiškálnej tlačiarne

Predaj cez pokladnicu sa dá vykonávať aj priamo pomocou PC. Na tento účel je potrebné použiť program, ktorý podporuje predaj cez túto pokladnicu. Pre správnu funkčnosť tohto režimu je potrebné konzultovať vhodné nastavenie s dodávateľom programu.

Navyše musí byť v PC nainštalovaný minimálne **USB ovládač** a na pokladnici nastavený režim predaja cez PC (Tabuľka č.2, pole 8 na hodnotu 2, alebo 3)



RIEŠENIE PROBLÉMOV

Problém	Príčina	Riešenie problému
Pokladnica nejde zapnúť	1. batéria je úplne vybitá 2. nejde ani na adaptér	1. napojte pokladnicu na napájací adaptér a nabíjajte ho min.10 h. 2. skontrolujte, či vám funguje prívod elektrickej energie, ak áno, volajte servisné stredisko
Napriek dlhému nabíjaniu sa červená LED pod napájacím konektorom nezmení na zelenú LED	Závada na hlavnej batérii, alebo v elektronike riadenia nabíjania	kontaktujte servisné stredisko
Pokladnica reaguje na klávesy, ale nič nezobrazuje	Závada na displeji pokladnice	kontaktujte servisné stredisko
Tlačiareň krčí pokladničnú pásku	Zle založená pokladničná páska	skontrolujte zavedenie pásky podľa pokynov v návode
Tlačiareň prerušuje tlač bez chybového hlásenia	Porucha elektroniky riadenia tlače	kontaktujte servisné stredisko
Tlačiareň netlačí v celej šírke (biely zvislý pás)	1. znečistenie tlačovej hlavy od prachu a nánosov z pokladničnej pásky 2. porucha na tlačovej hlave (vypadnuté body)	1. otvorte kryt tlačiarne, vyberte pásku a opatrne očistite tlačovú hlavu (nepoužívajte ostré predmety!) ideálne je použiť vatovú tyčinku a lekársky lieh 2. kontaktujte servisné stredisko
Zobrazený text na displeji: „PRIVEĽA POKLAD.!“	od poslednej „Z“ uzávierky boli prihlásení viac ako 2 pokladníci	Vykonajte dennú finančnú správu „Z“, alebo správu „Z“ jedného z pokladníkov
Po zapnutí pokladnice je vytlačený text „NÚDZOVÉ NULOVAN.“	1. chyba pamäte, alebo záložného akumulátora (dlhé nepoužívanie)	1. kontaktujte servisné stredisko
ECR preruší mesačnú uzávierku a vytlačí oznam o výmene a prerušení správy	zmena parametra desatinnej bodky pri cene	vytlačte novú mesačnú uzávierku

Problém	Príčina	Riešenie problému
Vytlačenie oznamu o zmene daňových skupín	počas obdobia boli zmenené daňové skupiny (nové skupiny alebo nové %)	vytlačte novú mesačnú uzávierku
Na displeji sa zobrazí oznam PF a pokladnica nereaguje na klávesy	koniec papierovej pásky	Vymonte papierovú pásku a stlačte postupne klávesy posuvu pásky a C
V ľavom dolnom rohu je zobrazený symbol „ J “	čoskoro zaplnená pamäť žurnálu	čo najskôr vykonajte vytlačenie žurnálu
Pokladnica vypíše na displeji „ ERROR 1 “	Porucha tlačiarne	kontaktujte servisné stredisko
Pokladnica vypíše na displeji „ ERROR 2 “	Porucha v programe pokladnice	kontaktujte servisné stredisko
Pokladnica vypíše na displeji „ ERROR 3 “	Porucha pamäte EEPROM	kontaktujte servisné stredisko
Pokladnica vypíše na displeji „ ERROR 4 “	Porucha elektronického žurnálu	kontaktujte servisné stredisko
Pokladnica vypíše na displeji „ ERROR 5 “	Porucha pamäte flash	kontaktujte servisné stredisko
Pokladnica vypíše na displeji „ ERROR 10 “	Porucha v procese ukladania žurnálu	vytlačte novú mesačnú uzávierku
Pokladnica vypíše na displeji „ ERROR 12 “	Porucha v programovacom móde	Zapnite režim OFF a skúste opäť vojsť do programovania. Ak to nezaberá kontaktujte servisné stredisko
Pokladnica nekomunikuje s PC	<ol style="list-style-type: none"> 1. pokladnica nie je prepojená s PC 2. nie je nainštalovaný USB ovládač 3. pokladnica nie je nastavená v režime komunikácie s PC 4. v programe nie su správne nastavené komunikačné parametre 	<ol style="list-style-type: none"> 1. Zapojte dodaný kábel USB medzi pokladnicu a PC 2. odpojte pokladnicu od PC a nainštalujte z inštalačného CD USB ovládač, potom opäť pripojte pokladnicu k PC 3. zvolte na pokladnici režim komunikácie s PC voľbou OFF a 9 4. v programe vojdite do menu Nastavenia a zvolte správne parametre